



# Vehicle Gateway

CBL-VG-BOBDII-Y6

INSTALL GUIDE – LIGHT DUTY VEHICLES

GUIDE D'INSTALLATION – VÉHICULE LÉGER

GUÍA DE INSTALACIÓN – VEHÍCULOS LIVIANOS

[samsara.com/support](https://samsara.com/support)

BC

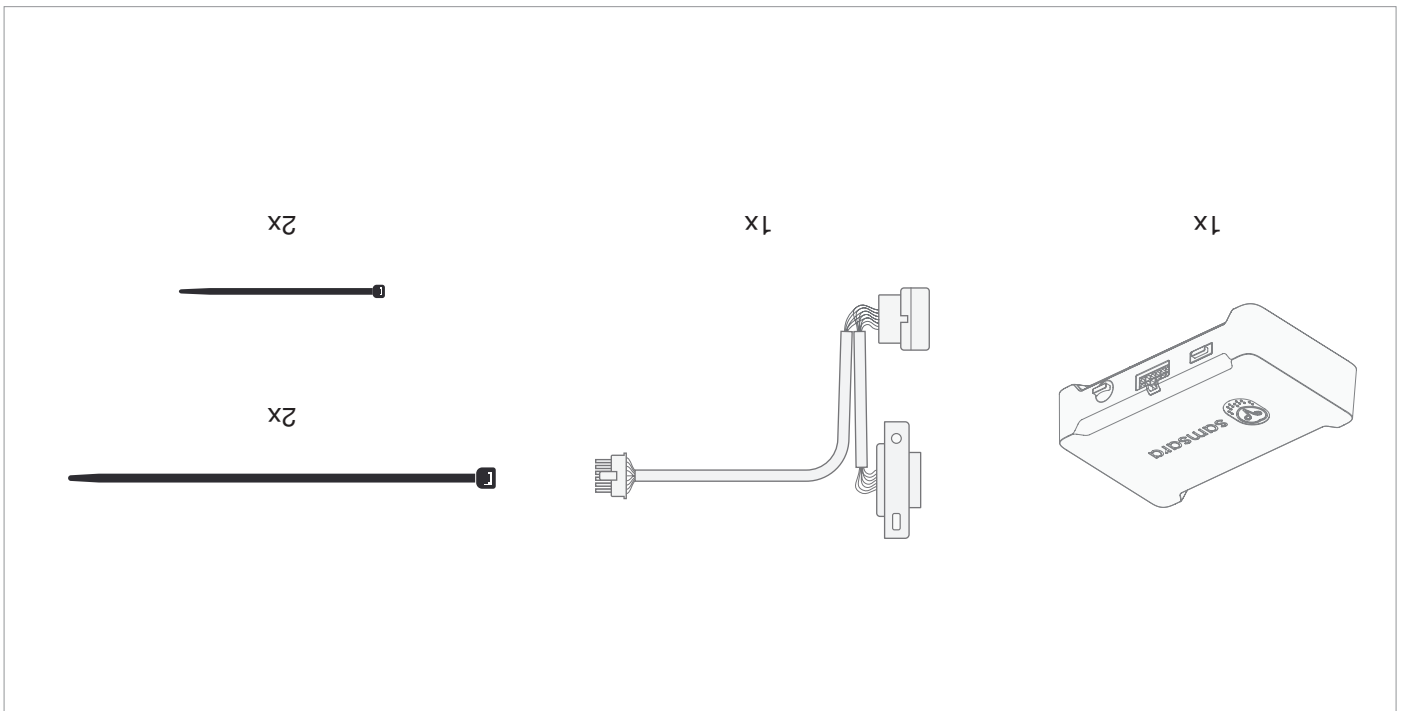

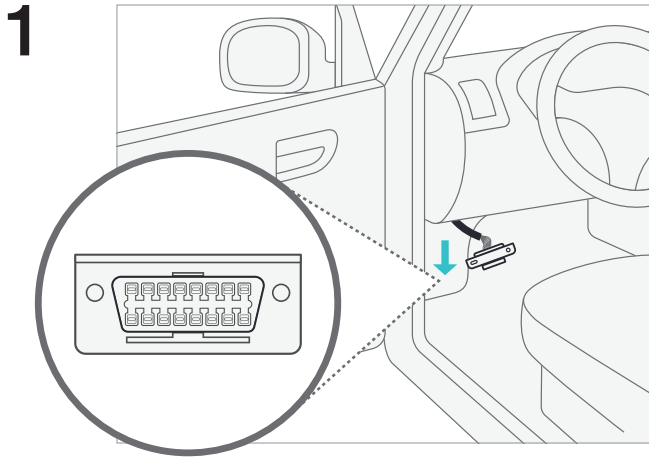

**EN** Locate vehicle's diagnostic port and detach it from its original location.

**FR** Trouvez le port de diagnostic et détachez-le de l'endroit où il se trouve.

**ES** Busque la entrada de diagnóstico del vehículo y retírela de su ubicación original.

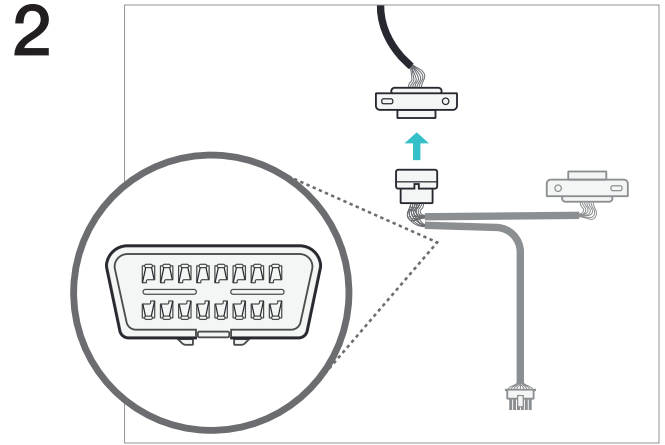

**EN** Connect the samsara cable. Vehicle's diagnostics remain accessible via the unconnected port.

**FR** Connectez le câble fourni par Samsara. Les diagnostics sont toujours possibles en utilisant la prise non connectée.

**ES** Conecte el cable de Samsara. Aún podrá acceder al diagnóstico del vehículo a través de la entrada no conectada.

3

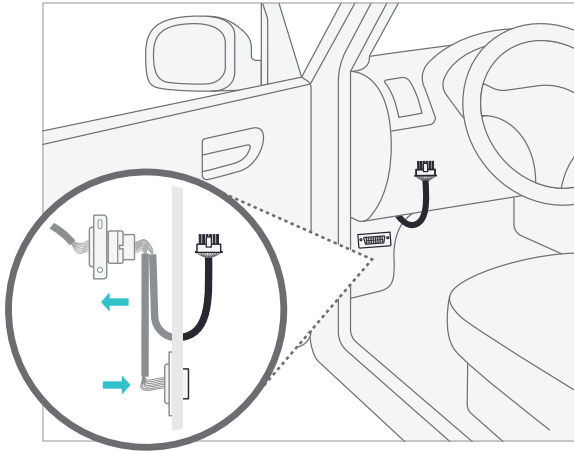

EN

Fasten unconnected diagnostics port to vehicle's original port location.

FR

Attachez la prise de diagnostic non connectée à l'endroit où se trouvait initialement le port du véhicule.

ES

Coloque la entrada de diagnóstico no conectada en la ubicación original de la entrada del vehículo.

4

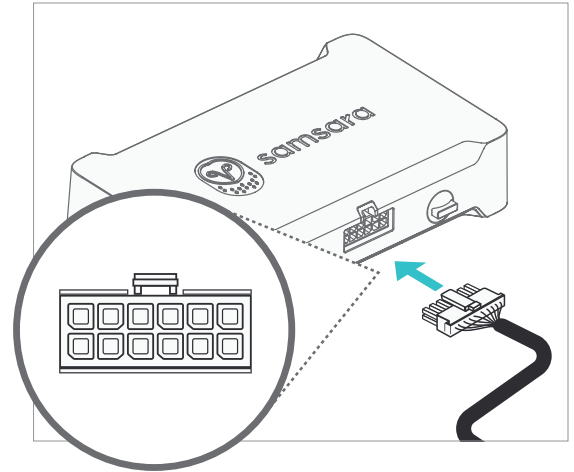

EN

Plug the Samsara Cable gateway connector into the Gateway. It will click when fully inserted.

FR

Branchez le connecteur du câble fourni par Samsara pour boîtier télématique au boîtier télématique jusqu'à entendre un clic.

ES

Conecte el conector correspondiente del cable de Samsara al terminal telemático. Si está conectada correctamente, escuchará un clic.

5

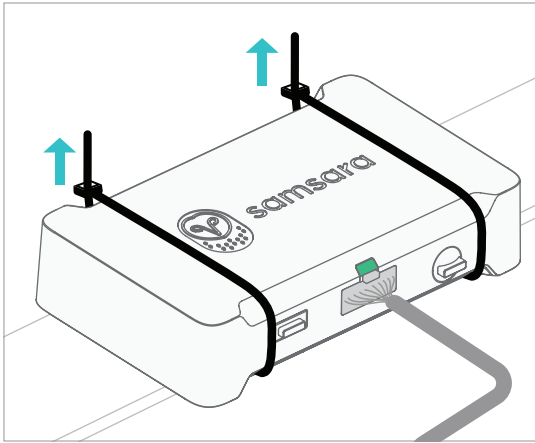

**EN** Fasten connected gateway in a secure position. Verify the gateway indicator light turns green, this could take 1-3 minutes.

**FR** Fixez le boîtier télématique connecté dans une position sûre. Vérifiez que le voyant lumineux du boîtier télématique est vert. Cela peut prendre 1 à 3 minutes.

**ES** Sujete la puerta de enlace conectada en una posición segura. Verifique que la luz indicadora de la puerta de enlace se ponga en verde. Esto podría tardar entre 1 y 3 minutos.