

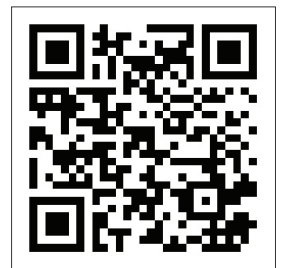

# Asset Gateway

CBL-AG-BPWR

<b>EN</b>	<b>INSTALL GUIDE - TRAILER AND POWERED EQUIPMENT .....</b>	<b>2-4</b>
	<b>IMPORTANT SAFETY AND USE INFORMATION .....</b>	<b>5</b>
<b>FR</b>	<b>GUIDE D'INSTALLATION - REMORQUE ET ÉQUIPEMENT MOTORISÉ .....</b>	<b>6-8</b>
	<b>INFORMATIONS IMPORTANTES CONCERNANT LA SÉCURITÉ ET L'UTILISATION .....</b>	<b>9</b>
<b>FR-CA</b>	<b>GUIDE D'INSTALLATION - REMORQUES ET ÉQUIPEMENTS MOTORISÉS .....</b>	<b>10-12</b>
	<b>INFORMATIONS IMPORTANTES CONCERNANT LA SÉCURITÉ ET L'UTILISATION .....</b>	<b>13</b>
<b>DE</b>	<b>INSTALLATIONSLEITFADENE - ANHÄNGER UND GERÄTE MIT STROMVERSORGUNG .....</b>	<b>14-16</b>
	<b>WICHTIGE SICHERHEITS- UND NUTZUNGSINFORMATIONEN .....</b>	<b>17</b>
<b>ES</b>	<b>GUÍA DE INSTALACIÓN - REMOLQUES Y EQUIPO MOTORIZADO .....</b>	<b>18-20</b>
	<b>INFORMACIÓN IMPORTANTE SOBRE USO Y SEGURIDAD .....</b>	<b>21</b>
<b>NL</b>	<b>INSTALLATIEHANDLEIDING - TRAILER EN AANGEDREVEN APPARATUUR .....</b>	<b>22-24</b>
	<b>BELANGRIJKE INFORMATIE OVER VEILIGHEID EN GEBRUIK .....</b>	<b>25</b>



[samsara.com/fleet-app](https://samsara.com/fleet-app)



## CABLE DIAGRAM

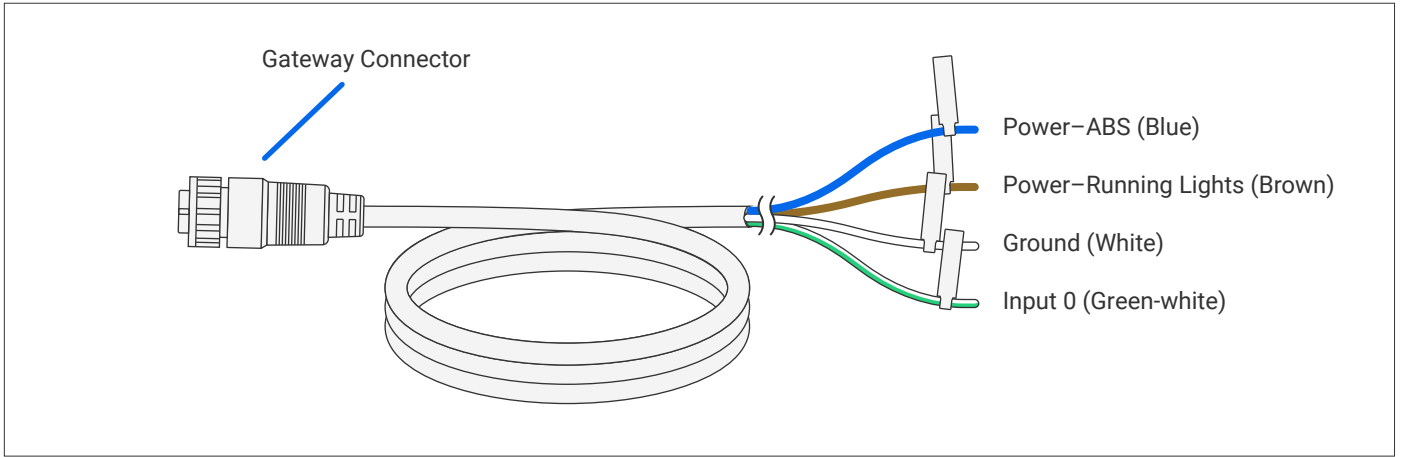

## WHAT YOU'LL NEED (STANDARD LOCATION INSTALLATION)

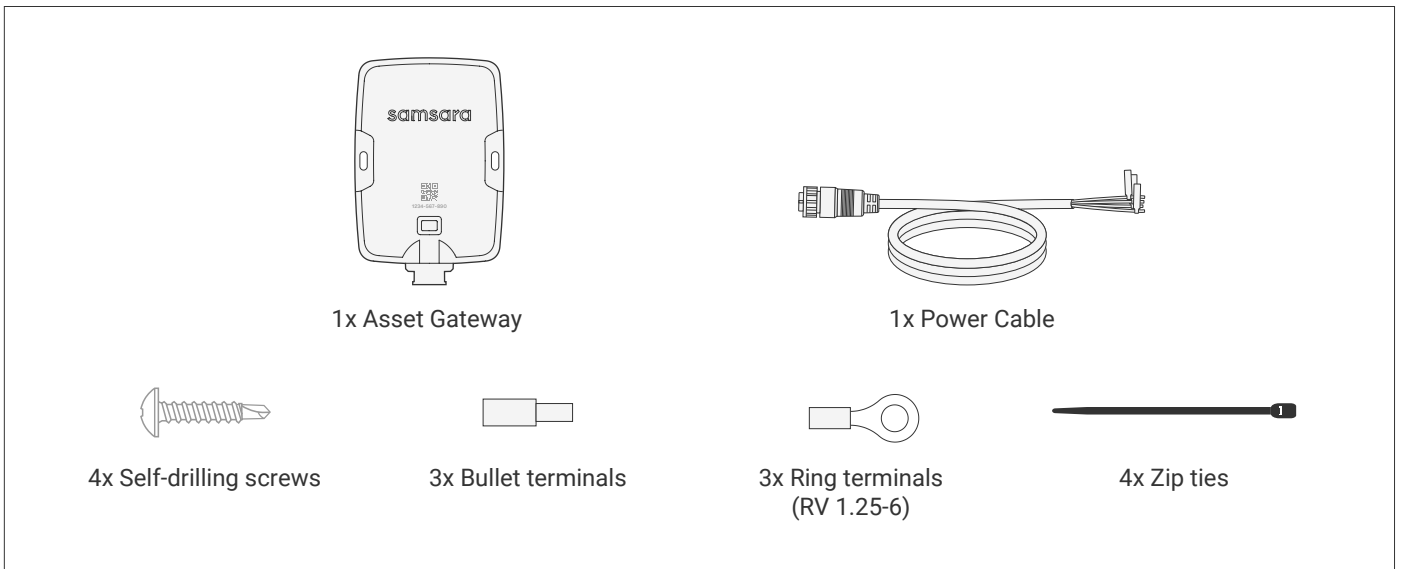

## ACC-AG-BHZB ACCESSORIES (OPTIONAL HAZARDOUS LOCATION INSTALLATION)

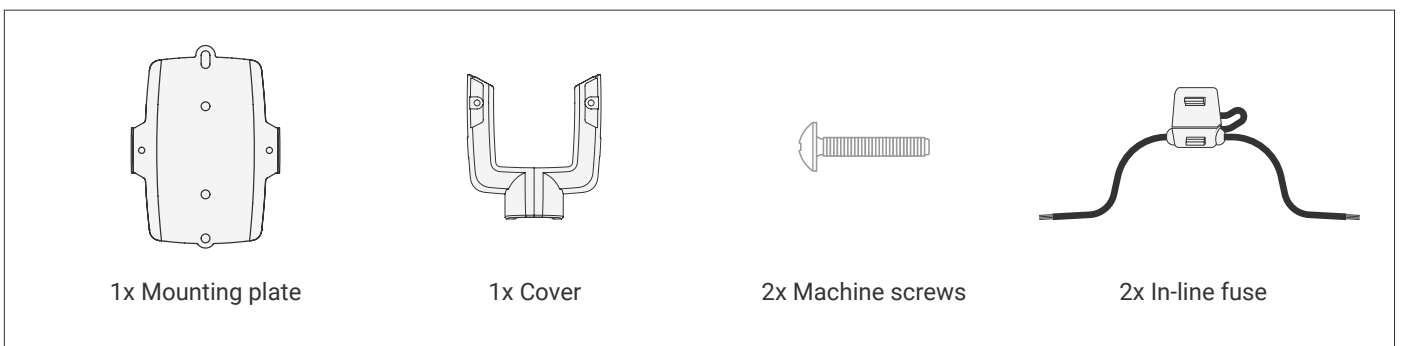

1

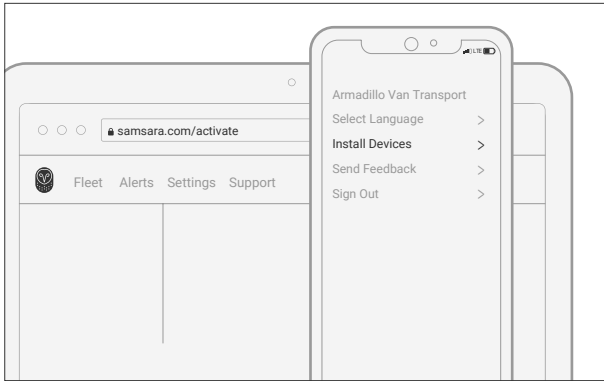

Activate your Asset Gateway. This can be completed on the [Samsara Dashboard](#) or on the [Samsara Fleet App](#). You can also follow the link in your Order Shipped email.

2a

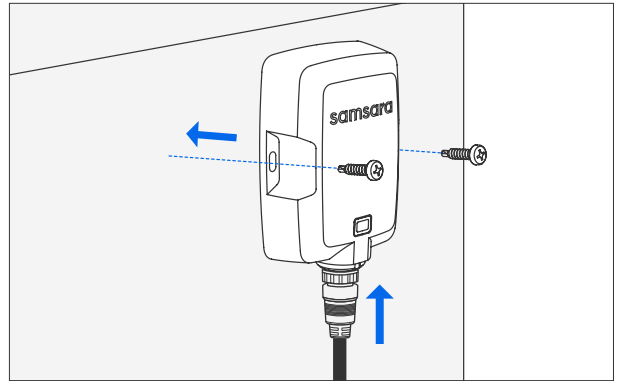

**STANDARD LOCATION INSTALLATION**

When selecting a location for your device, reference the following tips:

Verify that the cable has adequate clearance to reach the AG and the electrical connection. Ensure that the AG has a clear view of the sky. Avoid installing the device within metallic structures, such as within metal trailers. Placement in such structures may adversely impact device cellular and GPS connectivity.

Attach the gateway to the asset using the provided #6 self-drilling screws with maximum torque of 1.4 Nm (12.4 lbf-in). If you choose to fasten the device with your own screws, use these recommendations for screw size to avoid damage to the device mounting tabs.

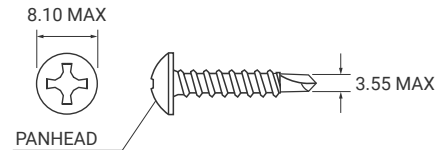

2b

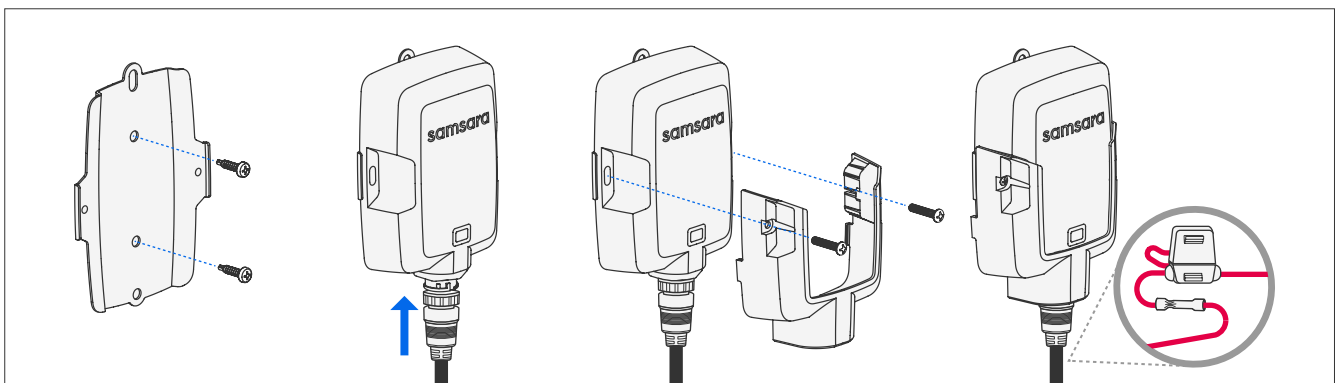

**IF YOU ARE INSTALLING AT A HAZARDOUS LOCATION, USE THE FOLLOWING RECOMMENDATIONS:**

Attach the mounting plate with included self-drilling screws to the mounting surface. With cable plugged in, assemble the Asset Gateway and cover. Fasten with the two included machine screws. Wire the included 2A fuses between cable and power source(s).

**WARNING – EXPLOSION HAZARD. DO NOT CONNECT OR DISCONNECT WHEN ENERGIZED. DO NOT DISCONNECT WHILE THE CIRCUIT IS LIVE OR UNLESS THE AREA IS FREE OF IGNITIBLE CONCENTRATIONS.**

# 3a

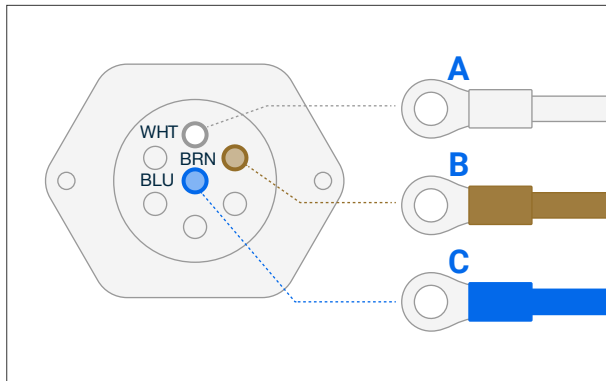

When installing on a trailer, connect the cable to the 7-way connector. Confirm wire colors and labels as they may vary by manufacturer. If connecting to a different power source, follow the wire color guide below:

- A** WHITE – GROUND
- B** BROWN – POWER (RUNNING LIGHTS)
- C** BLUE – POWER (ABS)
- GREEN-WHITE – INPUT (OPTIONAL)

# 3b

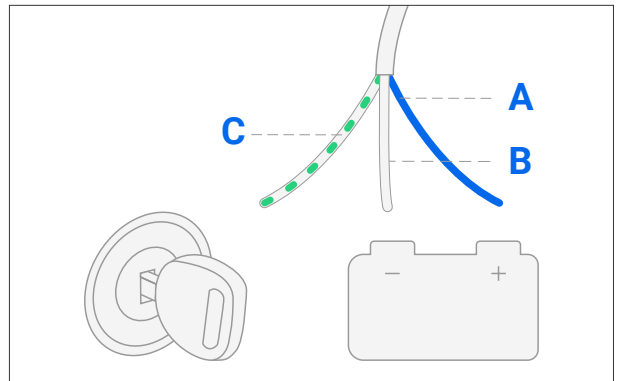

For a powered equipment installation, wire the "Input 0" wire to key-on power or any signal where you would like to track usage. Follow the wire color guide below:

- A** BLUE – POWER (ABS)
- B** WHITE – GROUND
- C** GREEN-WHITE – IGNITION
- BROWN – POWER (RUNNING LIGHTS) (OPTIONAL)

# 4

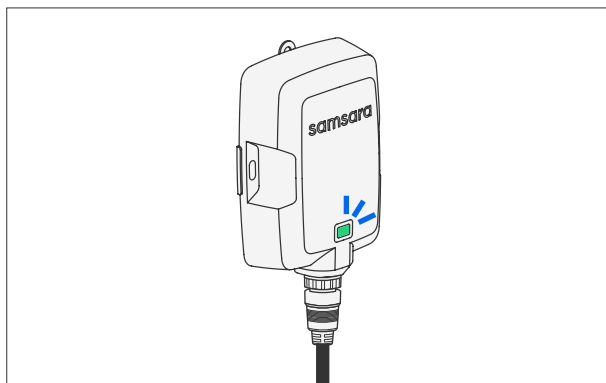

After you connect the Asset Gateway to power, verify the connection in the Samsara Dashboard. After a successful connection, the LED will turn green

AG53: EU ONLY		AG52: US, CA, MX	
<span style="border: 1px solid black; display: inline-block; width: 10px; height: 10px;"></span> Blink white	<span style="color: green;">■</span> Blink green	<span style="color: green;">■</span> Blink green	First boot
<span style="color: green;">■</span> Green	<span style="color: green;">■</span> Green	<span style="color: green;">■</span> Green	GPS & LTE OK
<span style="color: blue;">■</span> Blue	<span style="color: blue;">■</span> Blue	<span style="color: blue;">■</span> Blue	No GPS, LTE OK
<span style="color: red;">■</span> Red	<span style="color: red;">■</span> Red	<span style="color: red;">■</span> Red	No GPS, No LTE
<span style="color: red;">■</span> Red	<span style="color: orange;">■</span> Amber	<span style="color: orange;">■</span> Amber	No LTE, GPS OK

## IMPORTANT SAFETY AND USE INFORMATION

This installation guide contains typical information specific to products manufactured at the time of its publication. The contents of this guide do not constitute a warranty and are for reference only. Consult applicable local laws and ordinances to determine any installation restrictions. It is the installer's responsibility to comply with all applicable laws and ordinances when installing this hardware.

Do not attempt to repair this product, use any third party replacement parts with this product, or otherwise modify this product except in accordance with product manuals or as otherwise instructed by Samsara. Failure to do so may cause property damage, lead to physical injury, or void your product warranty.

Any installation not in accordance with the instructions in the installation guide or otherwise in the Documentation or other than as described by the relevant IP rating or recommended operating conditions may result in physical injury or property damage. Failure to follow these directions could result in serious injury or death.

This hardware and any associated software may not be compatible with third party products and/or services and may interfere with the operations of or void warranties for such third party products and/or services.

Do not install or adjust hardware while driving or operating the vehicle. Do not install this hardware in a location that could interfere with the driver's visibility or operation of vehicle controls. Do not install this hardware on or near airbag panels or within the working range of an airbag.

Do not install hardware while the vehicle is unsecured. Do not install hardware while the vehicle is turned on unless instructed to turn on the vehicle by the installation guide. Failure to follow installation instructions may cause serious physical injury, damage to the vehicle or the hardware, and void vehicle or other third party product warranties.

Batteries in the hardware may have a shorter life span if not used in accordance with instructions. Do not short circuit, crush, disassemble, heat above 60°C/140°F, incinerate, or expose the battery or its contents to water. Do not remove the battery from the hardware to recharge or for any other reason, including disposal. Do not solder directly to the battery cell. Do not use if battery appears damaged.

This product includes capacitors and batteries which may present a potential fire, explosion, electric shock, or burn hazard. Do not touch or come into close proximity to any capacitors within this hardware.

Keep this hardware between -40°C/-40°F to 60°C/140°F externally powered, -20°C/-4°F to 60°C/140°F discharging on battery, 0°C/32°F to 45°C/113°F charging. Failure to keep this hardware in the specified temperature range may result in safety risks.

Failure to follow mounting instructions may create risk of physical injury or property damage from falling objects. If mounting the hardware to a building wall, check for wiring or plumbing before drilling any holes.

After installation, this product will be able to charge batteries at any moment.



*CAUTION SYMBOL, PLEASE REFER TO WARNINGS*



*DC SYMBOL, TO INDICATE DIRECT CURRENT*

## SCHÉMA DU CÂBLE

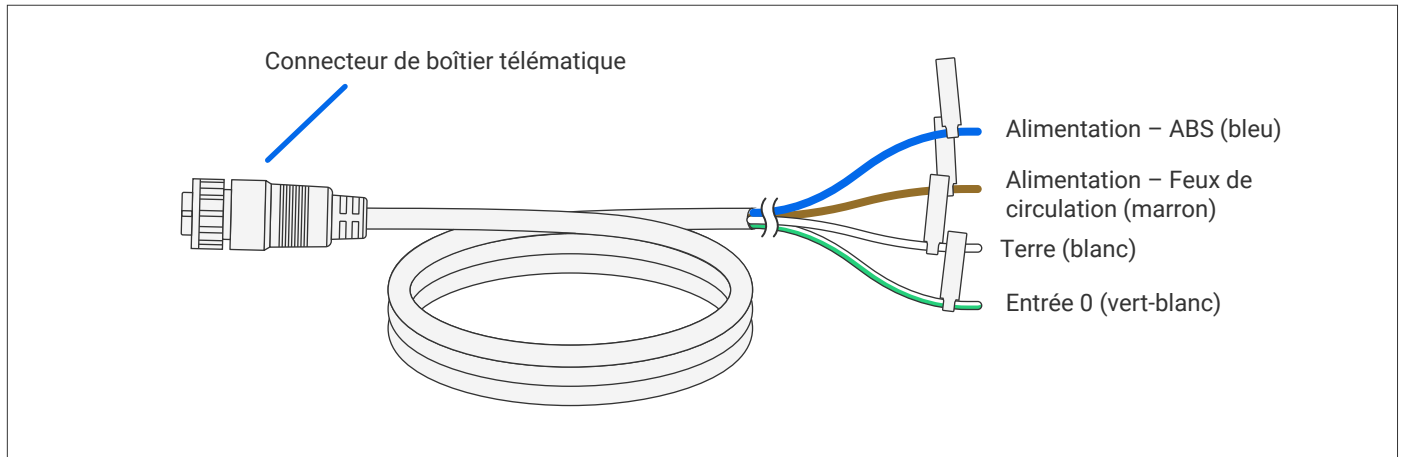

## ÉLÉMENTS REQUIS (INSTALLATION SUR EMPLACEMENT STANDARD)

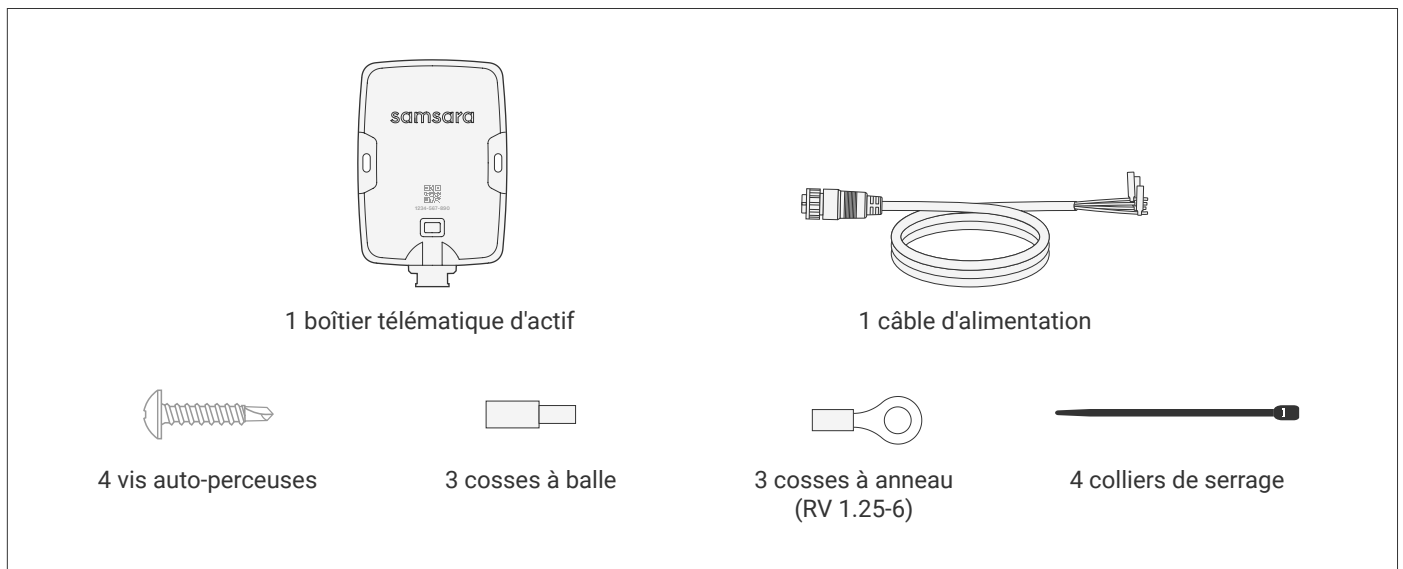

## ACCESSOIRES ACC-AG-BHZB (FACULTATIF POUR INSTALLATION EN ZONE DANGEREUSE)

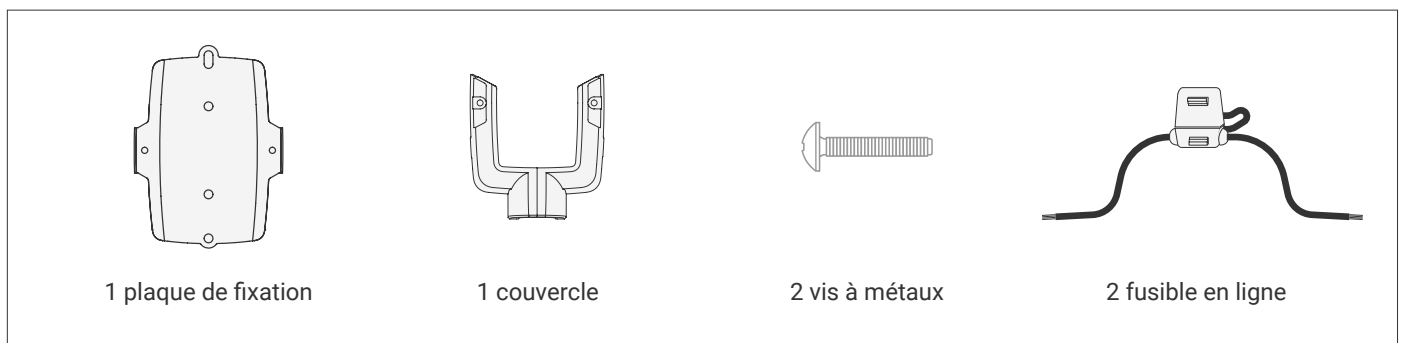

# 1

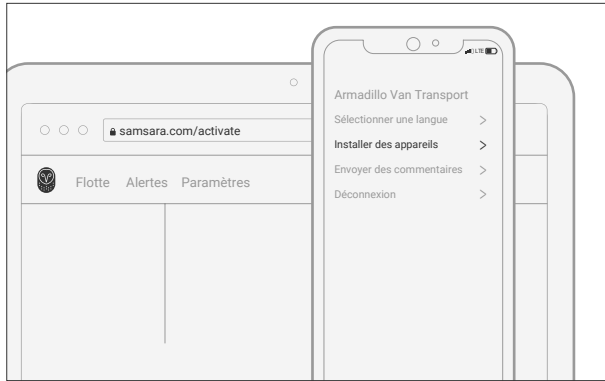

Activez votre Boîtier Télémétrique d'actif. Cela peut être effectué sur le [Tableau de Bord Samsara](#) ou sur [Application de Flotte](#). Vous pouvez également cliquer sur le lien dans votre e-mail de commande expédiée.

# 2a

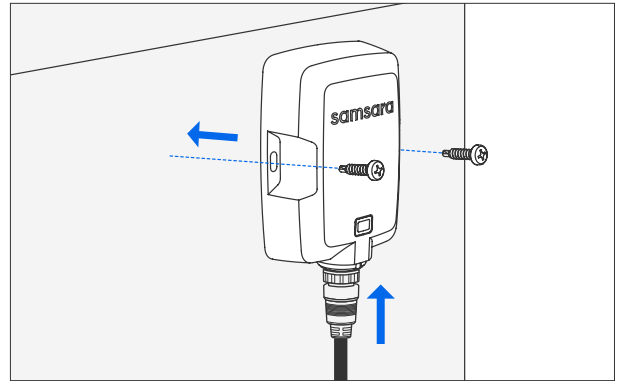

## INSTALLATION DANS UN EMPLACEMENT STANDARD

Lorsque vous sélectionnez un emplacement pour votre appareil, consultez les conseils suivants:

Vérifiez que le câble dispose d'un espace suffisant pour atteindre le Boîtier Télémétrique d'actif et la connexion électrique. Assurez-vous que le Boîtier Télémétrique d'actif dispose d'une vue dégagée sur le ciel. Évitez d'installer l'appareil dans des structures métalliques, comme dans des remorques métalliques. L'installation dans de telles structures peut avoir un impact négatif sur la connectivité mobile et GPS de l'appareil.

Fixez le boîtier télémétrique à l'actif à l'aide des vis autoperceuses n° 6 fournies avec un couple maximum de 1.4 Nm (12.4 lbf-in). Si vous choisissez de fixer l'appareil avec vos propres vis, suivez ces recommandations concernant la taille des vis afin d'éviter d'endommager les languettes de fixation de l'appareil.

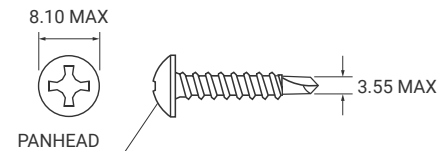

# 2b

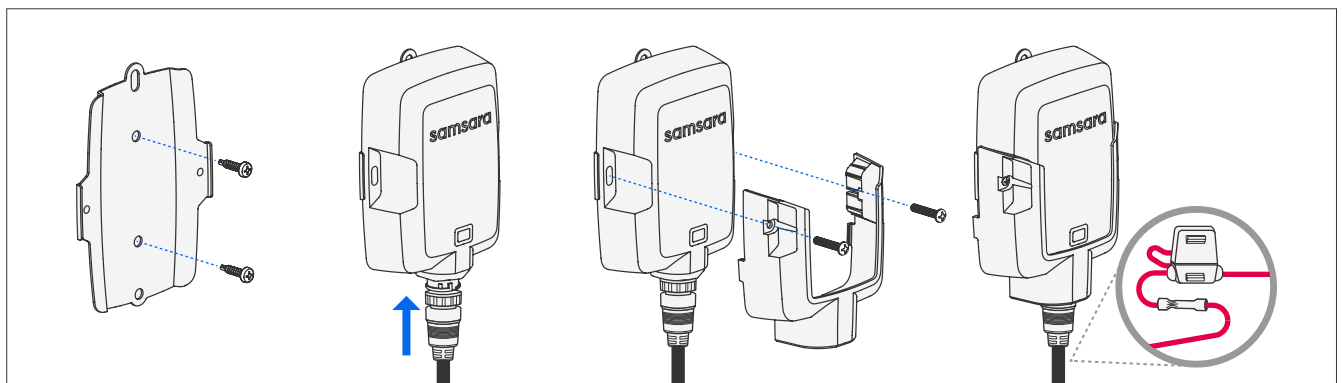

SI VOUS EFFECTUEZ L'INSTALLATION DANS UN ENDROIT DANGEREUX, SUIVEZ LES RECOMMANDATIONS SUIVANTES:

Fixez la plaque de montage avec les vis auto-perceuses fournies sur la surface de montage. Une fois le câble branché, assemblez le Boîtier Télémétrique d'actif et le cache. Fixez avec les deux vis mécaniques fournies. Reliez les fusibles 2A fournis entre le câble et la ou les sources d'alimentation.

**AVERTISSEMENT : RISQUE D'EXPLOSION. NE PAS BRANCHER NI DÉBRANCHER SOUS TENSION. NE PAS DÉBRANCHER ALORS QUE LE CIRCUIT EST ALIMENTÉ OU À MOINS QUE LA ZONE SOIT EXEMPTÉ DE CONCENTRATIONS INFLAMMABLES.**

# 3a

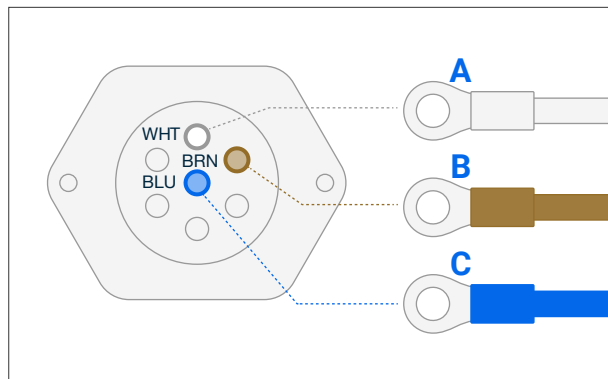

Lors de l'installation sur une remorque, connectez le câble au connecteur à 7 voies. Vérifiez les couleurs des fils et les étiquettes, car elles peuvent varier d'un fabricant à l'autre. En cas de connexion à une source d'alimentation différente, suivez le guide des couleurs des fils ci-dessous :

- A** BLANC – TERRE
- B** MARRON – ALIMENTATION (FEUX DE CIRCULATION)
- C** BLEU – ALIMENTATION (ABS)
- VERT-BLANC – ENTRÉE (FACULTATIF)

# 3b

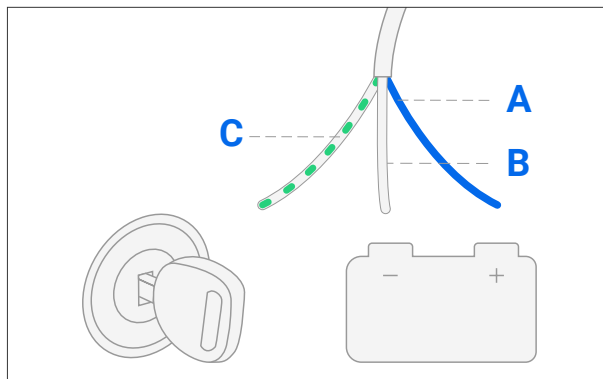

Dans le cas d'un équipement motorisé, raccordez le câble « Entrée 0 » à l'alimentation ou à tout autre indicateur dont vous souhaitez suivre l'utilisation. Suivez le guide des couleurs des fils ci-dessous :

- A** BLEU – ALIMENTATION (ABS)
- B** BLANC – TERRE
- C** VERT-BLANC – ALLUMAGE
- MARRON – ALIMENTATION (FEUX DE CIRCULATION) (FACULTATIF)

# 4

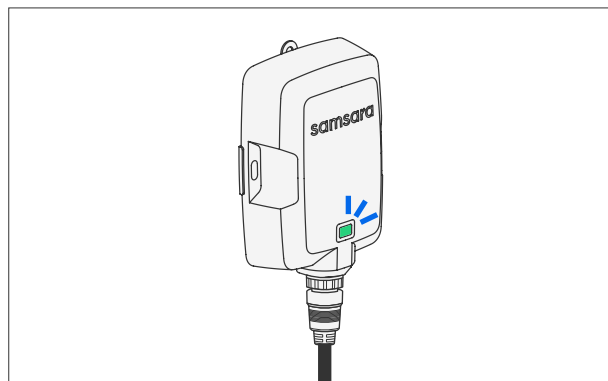

Après avoir branché le boîtier télématique d'actif à l'alimentation, vérifiez la connexion dans le tableau de bord Samsara.

Après une connexion réussie, la LED deviendra verte.

<b>AG53:</b> UE UNIQUEMENT		<b>AG52: US, CA, MX</b>	
<input type="checkbox"/>	Clignoter en blanc	<input checked="" type="checkbox"/>	Clignoter en vert
<input checked="" type="checkbox"/>	Vert	<input checked="" type="checkbox"/>	Vert
<input checked="" type="checkbox"/>	Bleu	<input checked="" type="checkbox"/>	Bleu
<input checked="" type="checkbox"/>	Rouge	<input checked="" type="checkbox"/>	Rouge
<input checked="" type="checkbox"/>	Rouge	<input checked="" type="checkbox"/>	Orange
			Premier démarrage
			GPS & LTE OK
			Pas de GPS, LTE OK
			Pas de GPS, Pas de LTE
			Pas de LTE, GPS OK



## INFORMATIONS IMPORTANTES CONCERNANT LA SÉCURITÉ ET L'UTILISATION

Ce guide d'installation contient des informations spécifiques aux produits fabriqués au moment de sa publication. Le contenu de ce guide ne constitue pas une garantie et n'est fourni qu'à titre de référence. Veuillez consulter les lois et ordonnances locales applicables pour déterminer les restrictions d'installation. Il incombe à l'installateur de se conformer à toutes les lois et ordonnances applicables lors de l'installation de ce matériel.

N'essayez pas de réparer ce produit, n'utilisez pas de pièces de rechange tierces avec ce produit, ou ne modifiez pas ce produit autrement que conformément aux manuels du produit ou selon les instructions de Samsara. Cela pourrait causer des dommages matériels, entraîner des blessures physiques ou annuler la garantie de votre produit.

Toute installation non conforme aux instructions du guide d'installation ou à la Documentation d'une manière autre que celle décrite par l'indice IP pertinent ou les conditions d'utilisation recommandées peut entraîner des blessures physiques ou des dommages matériels. Le non-respect de ces instructions peut entraîner des blessures graves ou la mort.

Ce matériel et tout logiciel associé peuvent ne pas être compatibles avec les produits et/ou services de tiers et peuvent nuire au fonctionnement ou annuler les garanties de ces produits et/ou services de tiers.

N'installez pas ou n'ajustez pas le matériel pendant la conduite ou l'utilisation du véhicule. N'installez pas ce matériel à un endroit qui pourrait gêner la visibilité du conducteur ou le fonctionnement des commandes du véhicule. N'installez pas ce matériel sur ou à proximité des panneaux d'airbag ou dans le rayon d'action d'un airbag.

N'installez pas le matériel tant que le véhicule n'est pas sécurisé. N'installez pas le matériel lorsque le véhicule est allumé, sauf si le guide d'installation vous donne l'instruction d'allumer le véhicule. Le non-respect des instructions d'installation peut entraîner des blessures physiques graves, endommager le véhicule ou le matériel, et annuler les garanties du véhicule ou d'autres produits tiers.

Les piles du matériel peuvent avoir une durée de vie plus courte si elles ne sont pas utilisées conformément aux instructions. Ne pas court-circuiter, écraser, démonter, chauffer à plus de 60°C/140°F, incinérer ou exposer la batterie ou son contenu à l'eau. Ne retirez pas la batterie du matériel pour la recharger ou pour toute autre raison, y compris pour la mettre au rebut. Ne pas souder directement sur l'élément de la batterie. Ne pas utiliser si la batterie semble endommagée.

Ce produit comprend des condensateurs et des piles qui peuvent présenter un risque potentiel d'incendie, d'explosion, de décharge électrique ou de brûlure. Ne touchez pas les condensateurs dans ce matériel, et ne vous en approchez pas.

Maintenez ce matériel à une température comprise entre -40°C/-40°F à 60°C/140°F en alimentation externe, -20°C/-4°F à 60°C/140°F en décharge sur batterie, 0°C/32°F à 45°C/113°F en charge. Le non-respect de la plage de température spécifiée peut entraîner des risques pour la sécurité.

Le non-respect des instructions de montage peut entraîner des risques de blessures physiques ou de dommages matériels dus à la chute d'objets. Si vous montez le matériel sur un mur, vérifiez qu'il n'y a pas de câblage ou de plomberie avant de percer des trous.

Après l'installation, ce produit pourra charger les piles à tout moment.

 SYMBOLE DE MISE EN GARDE, VEUILLEZ CONSULTER LES AVERTISSEMENTS

 SYMBOLE CC, POUR INDIQUER COURANT CONTINU

## DIAGRAMME DE CÂBLE

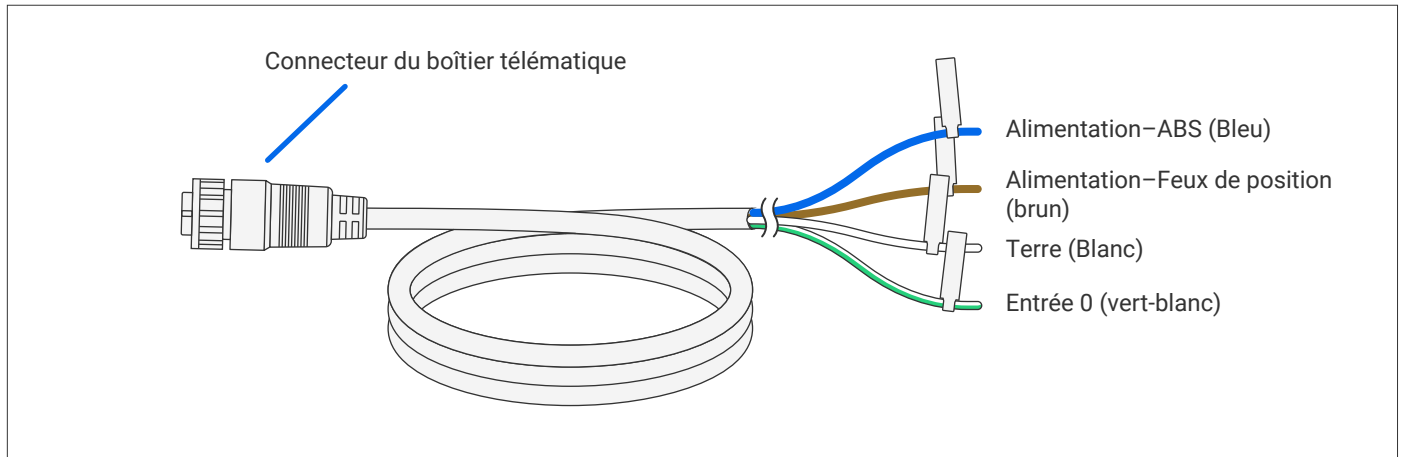

## CE DONT VOUS AUREZ BESOIN (INSTALLATION SUR EMPLACEMENT STANDARD)

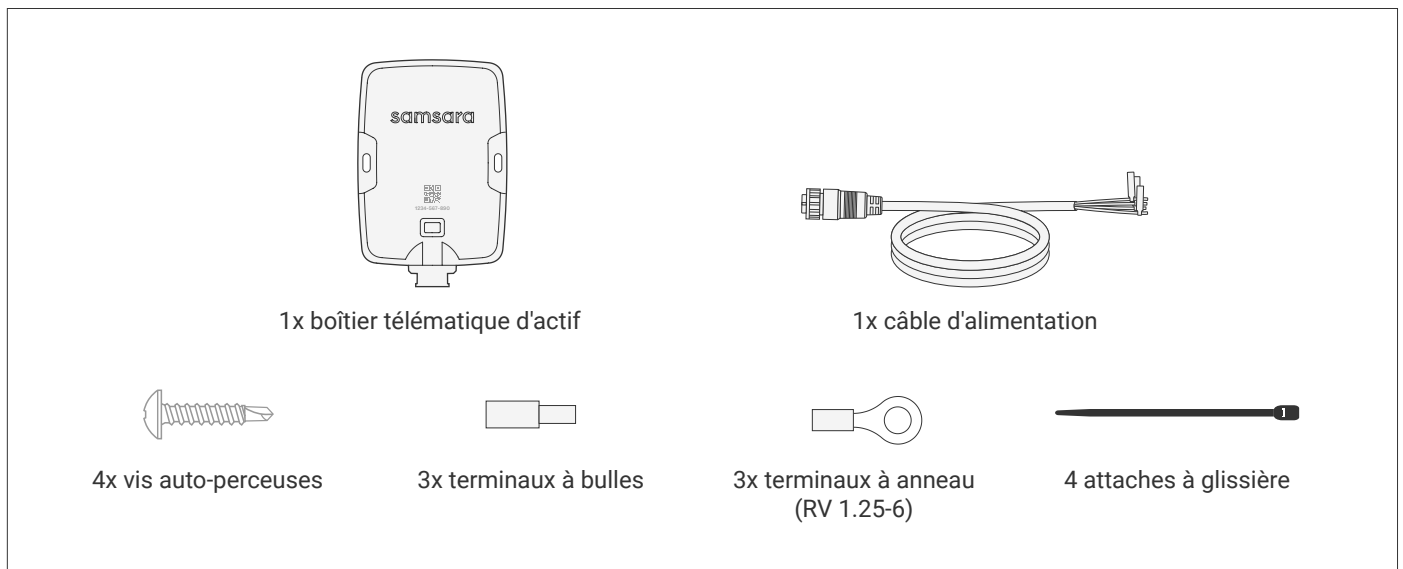

## ACCESSOIRES ACC-AG-BHZB (FACULTATIF INSTALLATION EN ZONE DANGEREUSE)

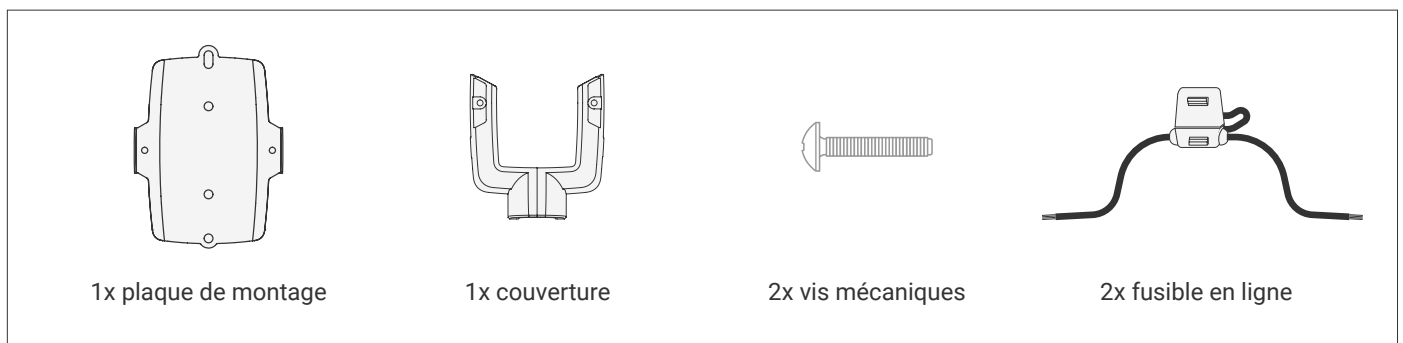

# 1

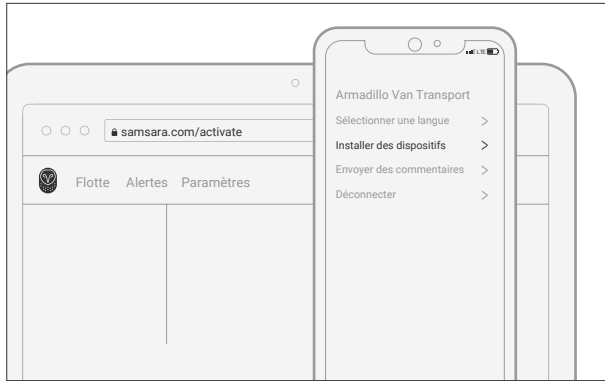

Activez votre Boîtier Télématique d'actifs. Cela peut être effectué sur le [Tableau de Bord Samsara](#) ou sur [Application de Flotte](#). Vous pouvez également cliquer sur le lien dans votre courriel de commande expédiée.

# 2a

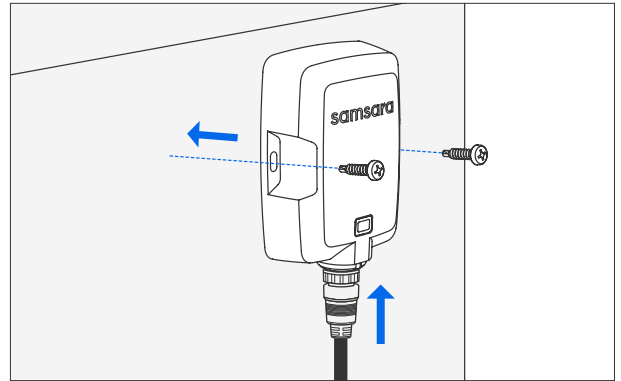

## INSTALLATION DANS UN EMBLEMMENT STANDARD

Lorsque vous sélectionnez un emplacement pour votre appareil, consultez les conseils suivants:

Vérifiez que le câble dispose d'un espace suffisant pour atteindre le Boîtier Télématique d'actif et la connexion électrique. Assurez-vous que le Boîtier Télématique d'actif dispose d'une vue dégagée sur le ciel. Évitez d'installer l'appareil dans des structures métalliques, comme dans des remorques métalliques. L'installation dans de telles structures peut avoir un impact négatif sur la connectivité cellulaire et GPS de l'appareil.

Fixez le boîtier télématique à l'actif à l'aide des vis autoperceuses n° 6 fournies avec un couple maximum de 1.4 Nm (12.4 lbf-in). Si vous choisissez de fixer l'appareil avec vos propres vis, suivez ces recommandations concernant la taille des vis afin d'éviter d'endommager les languettes de fixation de l'appareil.

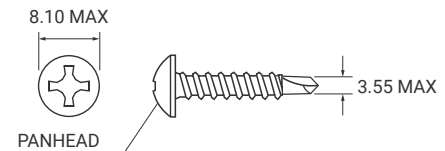

# 2b

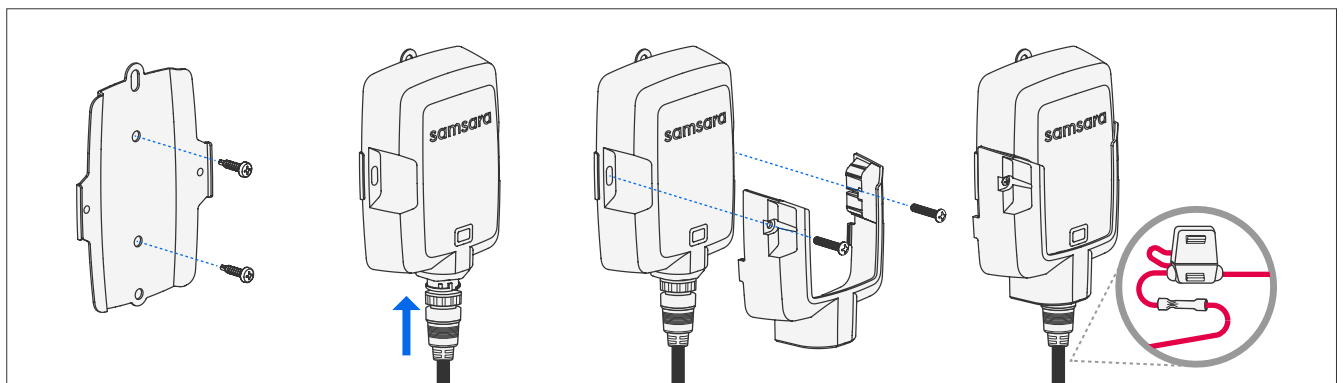

SI VOUS EFFECTUEZ L'INSTALLATION DANS UN ENDROIT DANGEREUX, SUIVEZ LES RECOMMANDATIONS SUIVANTES:

Fixez the plaque de montage avec les vis auto-perceuses fournies sur la surface de montage. Une fois le câble branché, assemblez le Boîtier Télématique d'actif et le cache. Fixez avec les deux vis mécaniques fournies. Reliez les fusibles 2A fournis entre le câble et la ou les sources d'alimentation.

**AVERTISSEMENT: RISQUE D'EXPLOSION. NE PAS BRANCHER NI DÉBRANCHER SOUS TENSION. NE PAS DÉBRANCHER ALORS QUE LE CIRCUIT EST ALIMENTÉ OU À MOINS QUE LA ZONE SOIT EXEMPTÉ DE CONCENTRATIONS INFLAMMABLES.**

# 3a

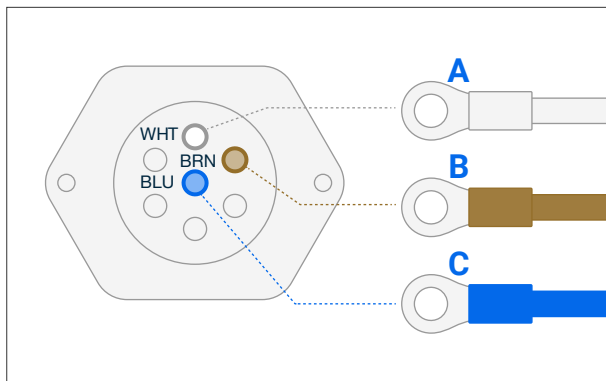

Lors de l'installation sur une remorque, connectez le câble au connecteur à 7 voies. Confirmez les couleurs et les étiquettes des fils car elles peuvent varier selon le fabricant. Si vous vous connectez à une source d'alimentation différente, suivez le guide des couleurs des fils ci-dessous :

- A** BLANC – TERRE
- B** BRUN – ALIMENTATION (FEUX DE POSITION)
- C** BLEU – ALIMENTATION (ABS)
- VERT-BLANC – ENTRÉE (FACULTATIF)

# 3b

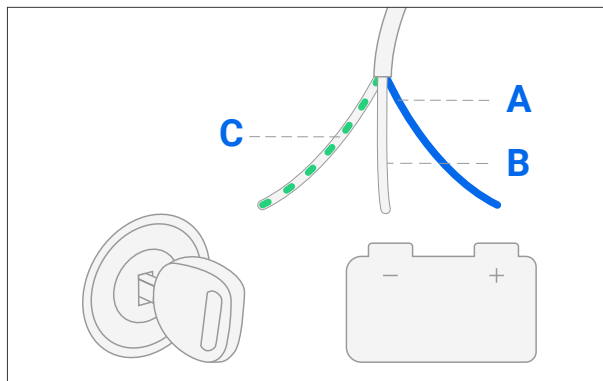

Pour une installation d'équipement alimenté, câblez le fil « Entrée 0 » à l'alimentation clé ou tout signal où vous souhaitez suivre l'utilisation. Suivez le guide de couleur du fil ci-dessous :

- A** BLEU – ALIMENTATION (ABS)
- B** BLANC – TERRE
- C** VERT-BLANC – ALLUMAGE
- BRUN – ALIMENTATION (FEUX DE POSITION) (FACULTATIF)

# 4

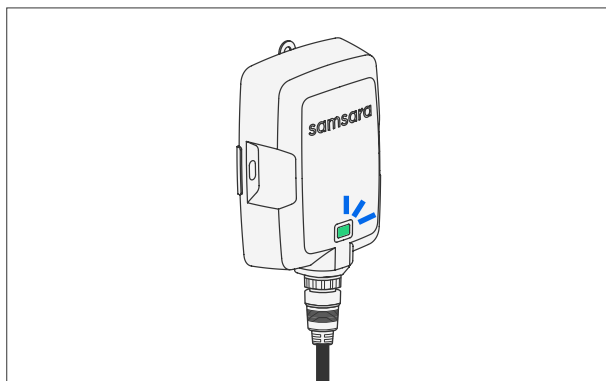

Après avoir branché le boîtier télématique d'actif à l'alimentation électrique, vérifiez la connexion dans le tableau de bord Samsara.

Après une connexion réussie, la DEL deviendra verte.

AG53: UE UNIQUEMENT		AG52: US, CA, MX	
	Clignoter en blanc		Clignoter en vert
	Vert		Vert
	Bleu		Bleu
	Rouge		Rouge
	Rouge		Ambre
			Premier démarrage
			GPS & LTE OK
			Aucun GPS, LTE OK
			Aucun GPS, Pas de LTE
			Aucun LTE, GPS OK

## INFORMATIONS IMPORTANTES CONCERNANT LA SÉCURITÉ ET L'UTILISATION

Ce guide d'installation contient des informations spécifiques aux produits fabriqués au moment de sa publication. Le contenu de ce guide ne constitue pas une garantie et n'est fourni qu'à titre de référence. Veuillez consulter les lois et ordonnances locales applicables pour déterminer les restrictions d'installation. Il incombe à l'installateur de se conformer à toutes les lois et ordonnances applicables lors de l'installation de ce matériel.

N'essayez pas de réparer ce produit, n'utilisez pas de pièces de rechange tierces avec ce produit, ou ne modifiez pas ce produit autrement que conformément aux manuels du produit ou selon les instructions de Samsara. Cela pourrait causer des dommages matériels, entraîner des blessures physiques ou annuler la garantie de votre produit.

Toute installation non conforme aux instructions du guide d'installation ou à la Documentation, ou encore d'une manière autre que celle décrite par l'indice IP pertinent ou par les conditions d'utilisation recommandées peut entraîner des blessures physiques ou des dommages matériels. Le non-respect de ces instructions peut entraîner des blessures graves ou la mort.

Ce matériel et tout logiciel associé peuvent ne pas être compatibles avec les produits et/ou services de tiers et peuvent nuire au fonctionnement ou annuler les garanties de ces produits et/ou services de tiers.

N'installez pas ou n'ajustez pas le matériel pendant la conduite ou l'utilisation du véhicule. N'installez pas ce matériel à un endroit qui pourrait gêner la vue du conducteur ou le fonctionnement des commandes du véhicule. N'installez pas ce matériel sur des panneaux de coussins gonflables ou à proximité de tels panneaux, ou encore dans le rayon d'action d'un coussin gonflable.

N'installez pas le matériel tant que le véhicule n'est pas sécurisé. N'installez pas le matériel lorsque le véhicule est allumé, sauf si le guide d'installation vous donne l'instruction d'allumer le véhicule. Le non-respect des instructions d'installation peut entraîner des blessures physiques graves, endommager le véhicule ou le matériel, ainsi qu'annuler les garanties du véhicule ou d'autres produits tiers.

La durée de vie des piles du matériel peut s'avérer plus courte si celui-ci n'est pas utilisé conformément aux instructions. Évitez de court-circuiter, d'écraser, de démonter, de chauffer à plus de 60°C/140°F ou d'incinérer la pile, et évitez de l'exposer ou d'exposer son contenu à l'eau. Ne retirez pas la pile du matériel pour la recharger ou pour quelque autre raison que ce soit, y compris pour la mettre au rebut. Évitez de réaliser une soudure directement sur l'élément de la pile. N'utilisez pas le produit si la pile semble endommagée.

Ce produit comprend des condensateurs et des piles qui peuvent présenter un risque d'incendie, d'explosion, de décharge électrique ou de brûlure. Ne touchez pas les condensateurs dans ce matériel, et ne vous en approchez pas.

Maintenez ce matériel à une température entre -40°C/-40°F à 60°C/140°F en alimentation externe, -20°C/-4°F à 60°C/140°F en décharge sur batterie, 0°C/32°F à 45°C/113°F en charge. Ne pas maintenir ce matériel dans la plage de température indiquée peut entraîner des risques pour la sécurité.

Le non-respect des instructions de montage peut entraîner des risques de blessures physiques ou de dommages matériels liés à la chute d'objets. Si vous montez le matériel sur un mur, vérifiez la présence de câblages ou de plomberie avant de percer tout trou.

Après l'installation, ce produit pourra charger les piles à tout moment.



*SYMBOLE DE MISE EN GARDE, VEUILLEZ CONSULTER LES AVERTISSEMENTS*



*SYMBOLE CC, POUR INDIQUER COURANT CONTINU*

## KABELDIAGRAMM

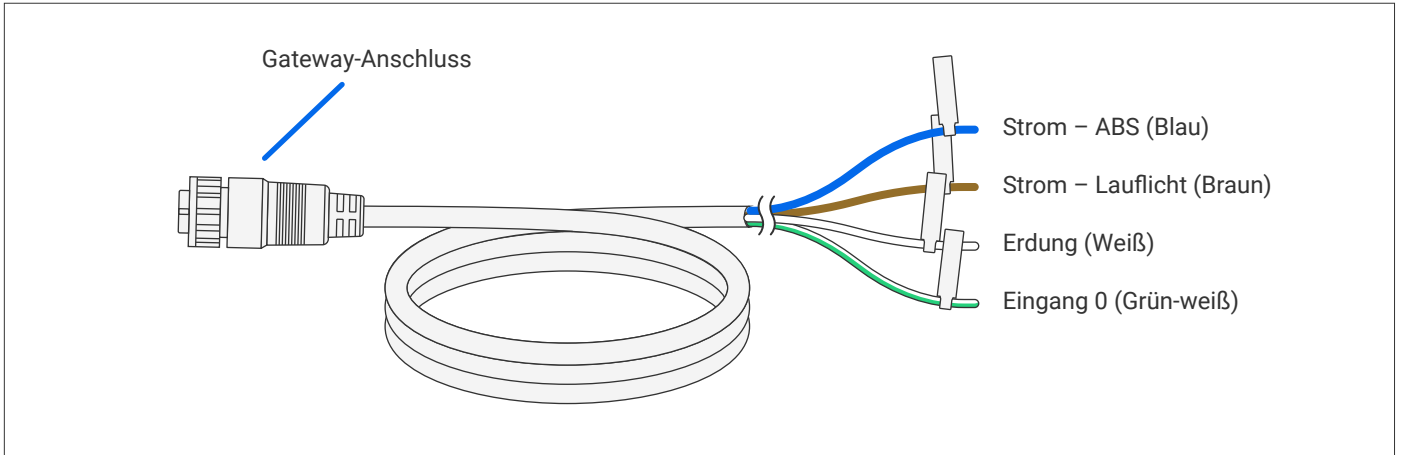

## WAS SIE BENÖTIGEN (INSTALLATION AM STANDARDSTANDORT)

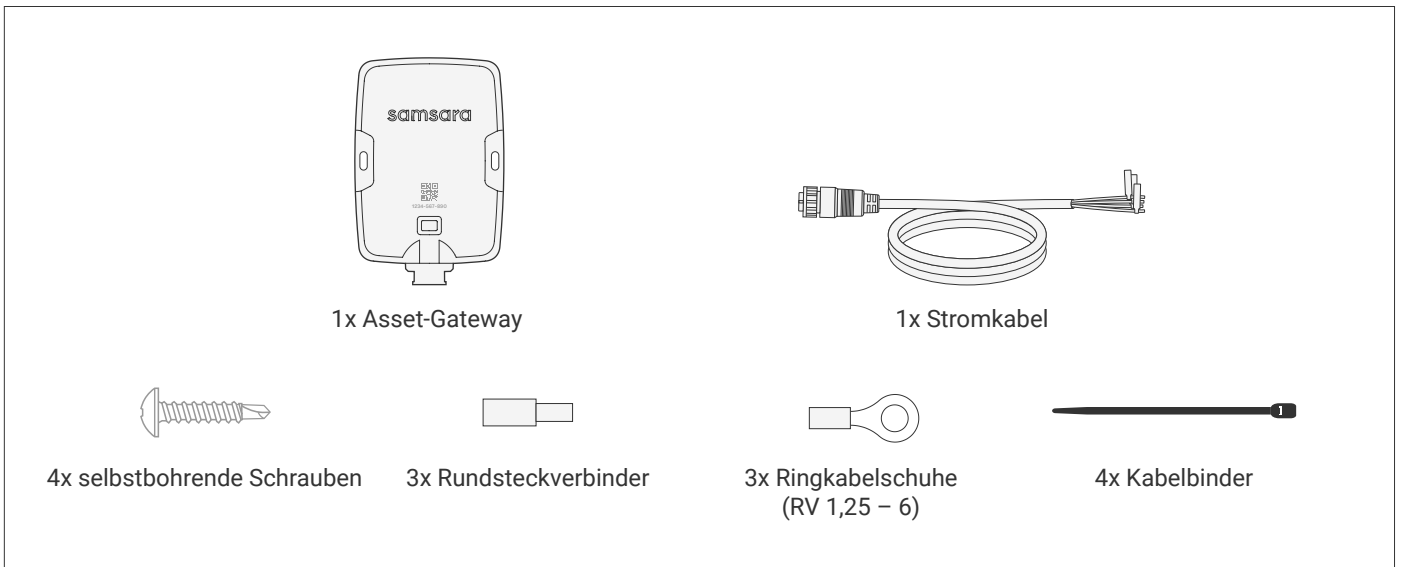

## ZUBEHÖR FÜR ACC-AG-BHZZ (OPTIONALE INSTALLATION IN EXPLOSIONSGEFÄHRDETEN BEREICHEN)

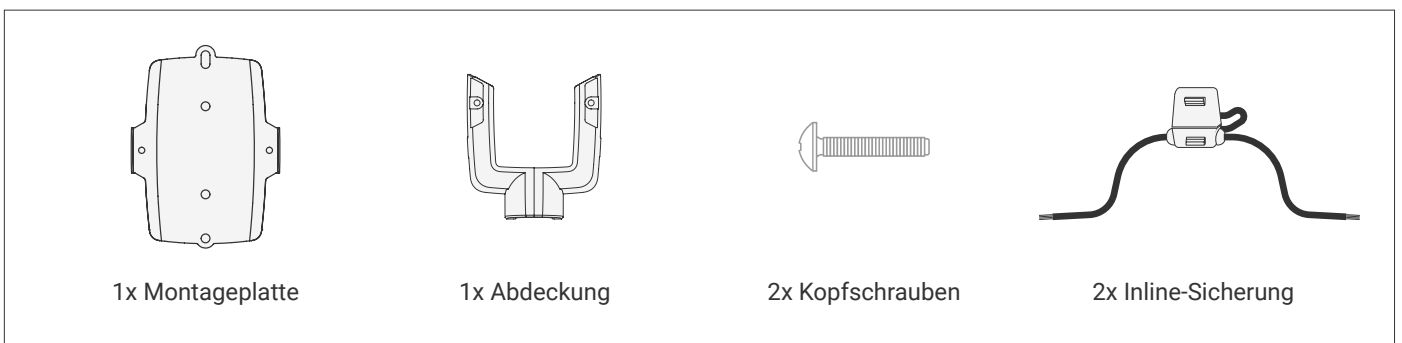

1

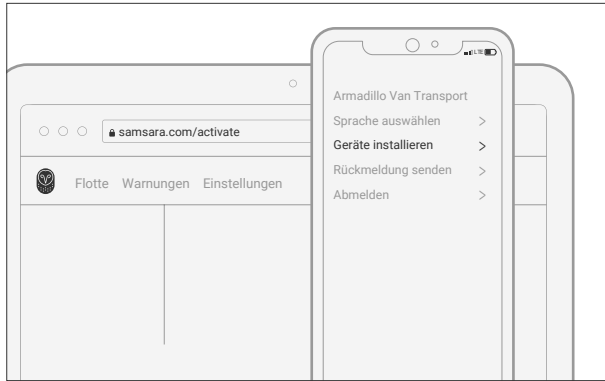

Aktivieren Sie Ihren Asset-Gateway. Die Aktivierung können Sie im [Samsara-Dashboard](#) oder in der [Fuhrpark-App](#) vornehmen. Einen entsprechenden Link finden Sie auch in Ihrer E-Mail „Bestellung versandt“.

2a

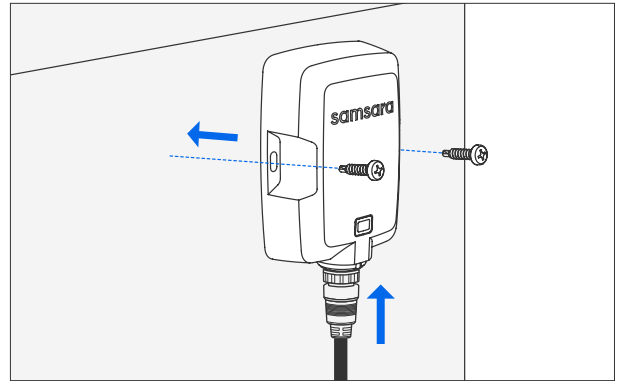

#### STANDARDINSTALLATION

Beachten Sie bei der Auswahl einer Position für Ihr Gerät die folgenden Tipps:

Überprüfen Sie, ob das Kabel ausreichend Platz hat und bis zum Asset-Gateway und bis zum elektrischen Anschluss reicht. Der Asset-Gateway muss „freie Sicht“ zum Himmel haben. Installieren Sie das Gerät nicht im Inneren von metallischen Strukturen wie beispielsweise Metallanhängern. Eine Positionierung des Geräts innerhalb solcher Strukturen kann die Mobilfunk- und GPS-Konnektivität des Geräts beeinträchtigen.

Verschrauben Sie den Gateway mit den mitgelieferten selbstschneidenden Schrauben Nr. 6 mit einem maximalen Drehmoment von 1.4 Nm (12.4 lbf-in) an Ihrem Verkehrsmittel. Wenn Sie Ihre eigenen Schrauben verwenden wollen, beachten Sie die empfohlenen Werte für diese Schraubengröße, um Schäden an den Montagelaschen des Geräts zu vermeiden.

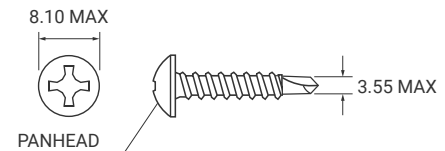

2b

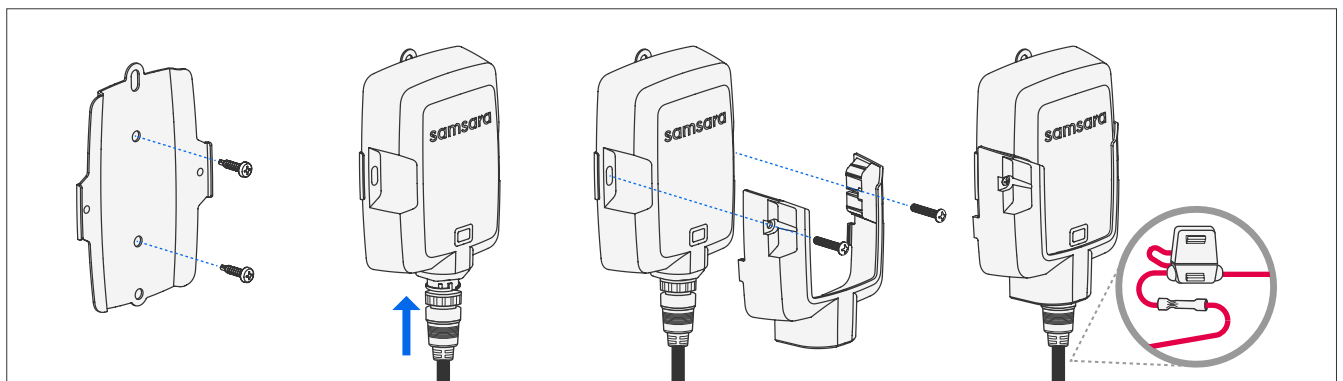

BEACHTEN SIE BEI INSTALLATIONEN IN GEFAHRENBEREICHEN DIE FOLGENDEN EMPFEHLUNGEN:

Schrauben Sie die Montageplatte mit den mitgelieferten selbstschneidenden Schrauben an die Montagefläche. Montieren Sie Asset-Gateway und Abdeckung bei eingestecktem Kabel. Verschrauben Sie die Teile mit den beiden mitgelieferten Maschinenschrauben. Setzen Sie die mitgelieferten 2A-Sicherungen zwischen Kabel und Stromversorgung(en) ein.

**WARNUNG: EXPLOSIONSGEFAHR. NICHT UNTER STROM ANSCHLIESSEN ODER TRENNEN. NICHT BEI SPANNUNGSFÜHRENDEM STROMKREIS TRENNEN. NUR TRENNEN, WENN DER BEREICH FREI VON ZÜNDFÄHIGEN KONZENTRATIONEN IST.**

# 3a

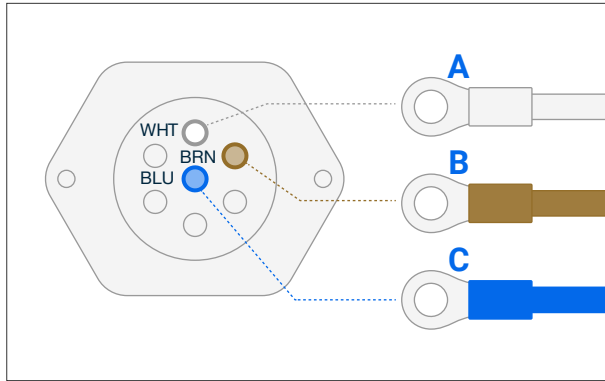

Bei der Installation an einem Anhänger schließen Sie das Kabel an den 7-poligen Anschluss an. Überprüfen Sie die Kabelfarben und -beschriftungen, da diese je nach Hersteller unterschiedlich sein können. Wenn Sie das Gerät an eine andere Stromquelle anschließen, folgen Sie bitte der unten stehenden Kabelfarbübersicht:

- A** WEISS – ERDUNG
- B** BRAUN – STROM (LAUFLICHT)
- C** BLAU – STROM (ABS)
- GRÜN-WEISS – EINGANG (OPTIONAL)

# 3b

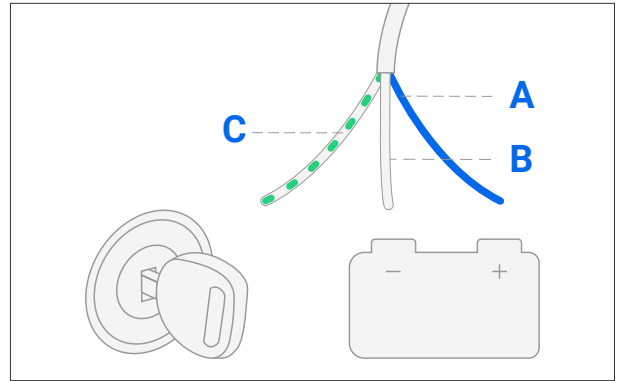

Bei der Installation von Geräten mit Stromversorgung verbinden Sie das Kabel „Eingang 0“ mit der Stromversorgung oder einem anderen Signal, dessen Nutzung Sie verfolgen möchten. Folgen Sie bitte der unten stehenden Kabelfarbübersicht:

- A** BLAU – STROM (ABS)
- B** WEISS – ERDUNG
- C** GRÜN-WEISS – ZÜNDUNG
- BRAUN – STROM (LAUFLICHT) (OPTIONAL)

# 4

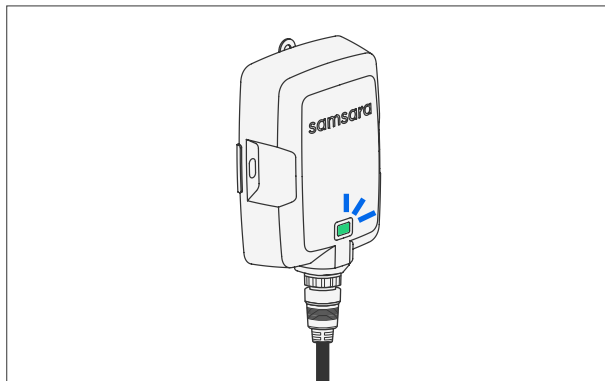

Nachdem Sie das Asset-Gateway an die Stromversorgung angeschlossen haben, überprüfen Sie die Verbindung im Samsara-Dashboard. Nach einer erfolgreichen Verbindung leuchtet die LED grün.

AG53: NUR EU		AG52: US, CA, MX		
<input type="checkbox"/> Weiß blinken	<input type="checkbox"/> Grün blinken	<input type="checkbox"/> Grün	<input type="checkbox"/> Blau	Erster Start
<input type="checkbox"/> Grün	<input type="checkbox"/> Grün	<input type="checkbox"/> Blau	<input type="checkbox"/> Rot	GPS und LTE sind i.O.
<input type="checkbox"/> Blau	<input type="checkbox"/> Blau	<input type="checkbox"/> Rot	<input type="checkbox"/> Bernsteinfarben	Kein GPS, LTE ist i.O.
<input type="checkbox"/> Rot				Kein GPS, kein LTE
<input type="checkbox"/> Rot				Kein LTE, GPS ist i.O.



## WICHTIGE SICHERHEITS- UND NUTZUNGSINFORMATIONEN

Diese Installationsanleitung enthält typische Informationen für Produkte, die zum Zeitpunkt ihrer Veröffentlichung hergestellt wurden. Der Inhalt dieser Anleitung stellt keine Garantie dar und dient lediglich als Referenz. Bitte sehen Sie die geltenden lokalen Gesetze und Verordnungen ein, um etwaige Installationsbeschränkungen zu bestimmen. Es liegt in der Verantwortung des Installateurs, bei der Installation dieser Hardware sämtliche geltenden Gesetze und Verordnungen zu befolgen.

Versuchen Sie nicht, dieses Produkt zu reparieren, Ersatzteile von Dritten für dieses Produkt zu verwenden oder dieses Produkt anderweitig zu ändern, außer in Übereinstimmung mit den Produkthandbüchern oder wie anderweitig von Samsara angewiesen. Anderenfalls kann dies Sachschäden verursachen, zu Körperverletzungen führen oder Ihre Produktgarantie unwirksam machen.

Jede Installation, die nicht den Anweisungen in der Installationsanleitung oder anderweitig in der Dokumentation entspricht, die nicht in der entsprechenden IP-Schutzklasse oder den empfohlenen Betriebsbedingungen beschrieben sind, kann zu Körperverletzungen oder Sachschäden führen. Die Nichtbefolgung dieser Anweisungen kann zu schweren Verletzungen oder zum Tod führen.

Diese Hardware und die zugehörige Software sind möglicherweise nicht mit Produkten und/oder Dienstleistungen von Drittanbietern kompatibel und können den Betrieb solcher Produkte und/oder Dienstleistungen von Drittanbietern beeinträchtigen oder Garantien für diese Produkte und/oder Dienstleistungen nichtig machen.

Installieren oder einstellen Sie die Hardware nicht während der Fahrt oder des Betriebs des Fahrzeugs. Installieren Sie diese Hardware nicht an einem Ort, der die Sicht des Fahrers oder die Bedienung der Fahrzeugsteuerung beeinträchtigen könnte. Installieren Sie diese Hardware nicht an oder in der Nähe von Airbaggehäusen oder im Wirkungsbereich eines Airbags.

Installieren Sie keine Hardware, solange das Fahrzeug nicht gesichert ist. Installieren Sie keine Hardware, während das Fahrzeug eingeschaltet ist, es sei denn, Sie werden in der Installationsanleitung angewiesen, das Fahrzeug einzuschalten. Die Nichtbeachtung der Installationsanweisungen kann zu schweren Körperverletzungen, Schäden am Fahrzeug oder an der Hardware sowie zum Erlöschen der Garantie für das Fahrzeug oder andere Produkte von Dritten führen.

Die Lebensdauer der Batterien in der Hardware kann sich verkürzen, wenn sie nicht gemäß den Anweisungen verwendet werden. Schließen Sie die Batterie nicht kurz, zerquetschen Sie sie nicht, zerlegen Sie sie nicht, erhitzen Sie sie nicht über 60°C/140°F, verbrennen Sie sie nicht und setzen Sie die Batterie oder ihren Inhalt nicht Wasser aus. Entfernen Sie die Batterie nicht aus der Hardware, um sie aufzuladen oder aus anderen Gründen, einschließlich Entsorgung. Löten Sie nicht direkt an der Batteriezelle. Nicht verwenden, wenn die Batterie beschädigt scheint.

Dieses Produkt enthält Kondensatoren und Batterien, die ein mögliches Feuer-, Explosions-, Stromschlag- oder Brandrisiko darstellen können. Berühren Sie keine Kondensatoren innerhalb dieser Hardware oder geraten Sie in deren Nähe.

Bewahren Sie diese Hardware zwischen -40°C/-40°F bis 60°C/140°F bei externer Stromversorgung, -20°C/-4°F bis 60°C/140°F beim Entladen des Akkus, 0°C/32°F bis 45°C/113°F beim Laden auf. Wenn Sie die Hardware nicht im angegebenen Temperaturbereich aufbewahren, kann dies zu Sicherheitsrisiken führen.

Bei Nichtbeachtung der Anbringungsanweisungen besteht die Gefahr von Körperverletzungen oder Sachschäden durch herabfallende Gegenstände. Wenn Sie die Hardware an einer Gebäudewand anbringen, prüfen Sie vor dem Bohren von Löchern, ob Kabel oder Rohrleitungen vorhanden sind.

Nach der Installation kann dieses Produkt die Akkus jederzeit aufladen.



VORSICHTSSYMBOL, WARNHINWEISE BEACHTEN



GLEICHSTROMSYMBOL, ZEIGT GLEICHSTROM AN

## DIAGRAMA DE CABLES

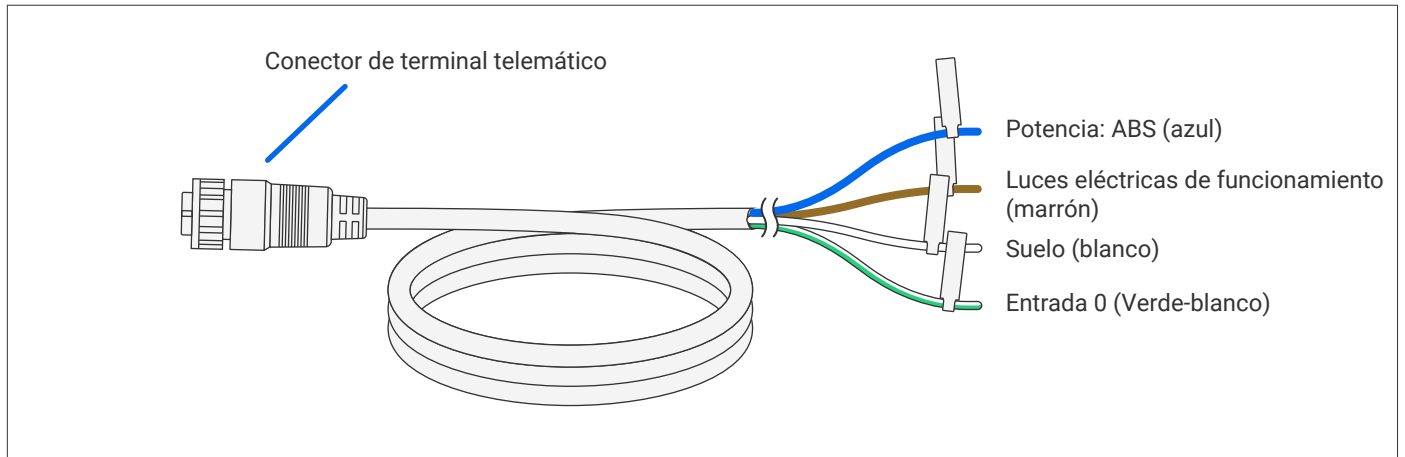

## LO QUÉ NECESITARÁS (INSTALACIÓN EN UBICACIÓN ESTÁNDAR)

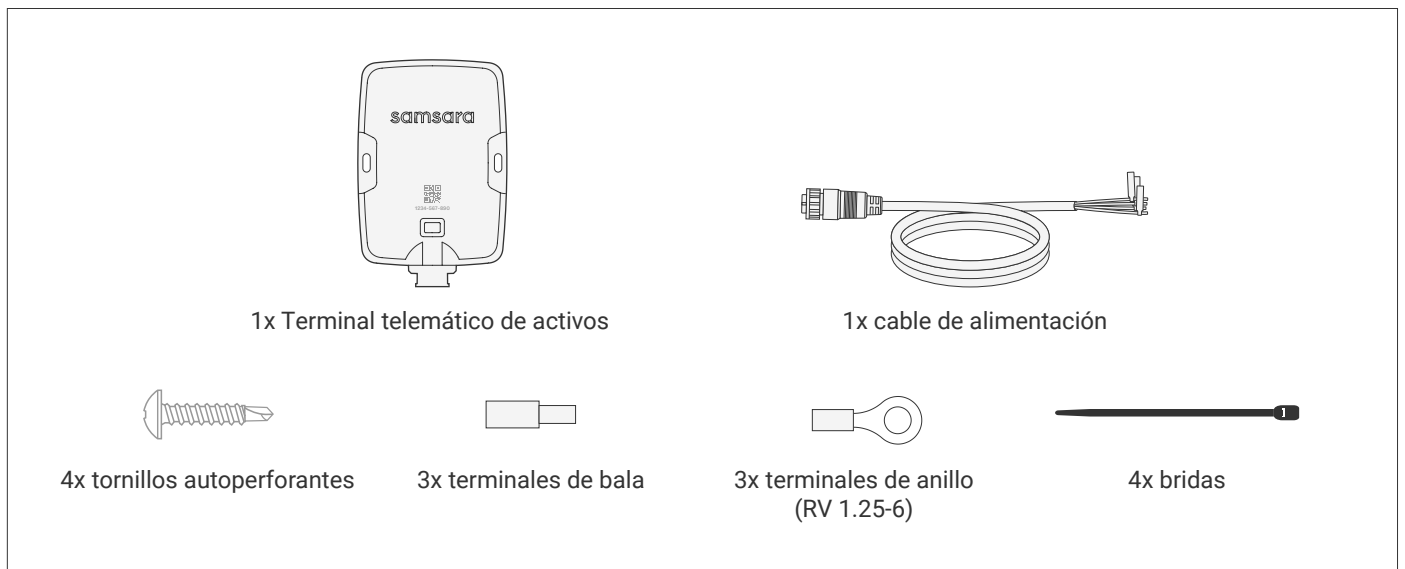

## ACCESORIOS ACC-AG-BHZB (OPCIONAL INSTALACIÓN EN LUGARES PELIGROSOS)

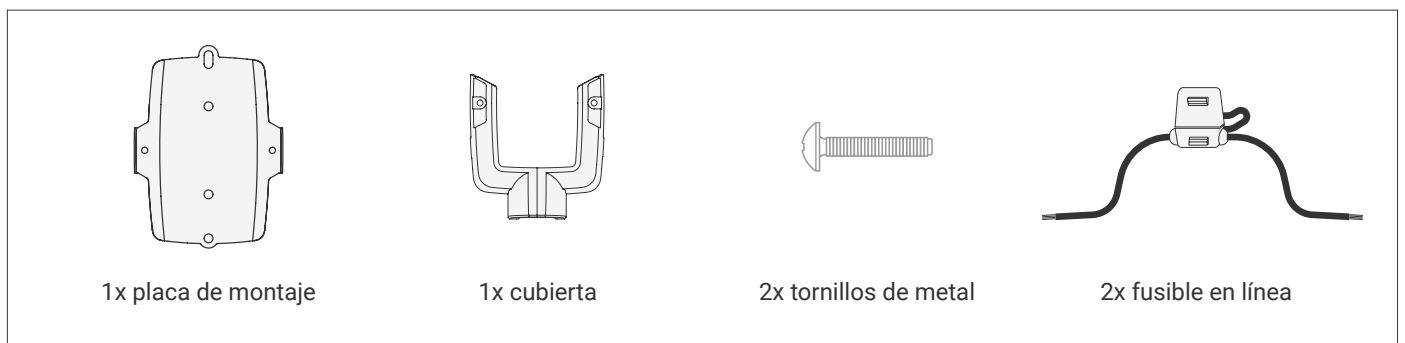

# 1

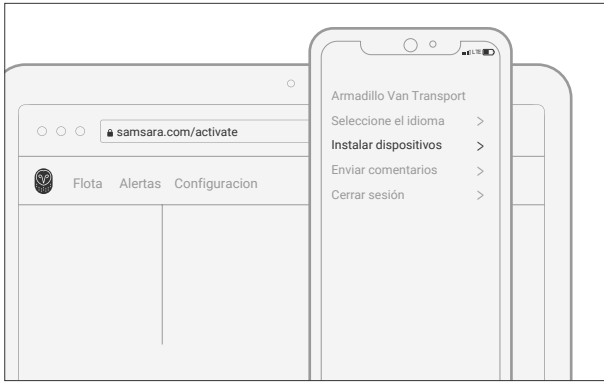

Active su Terminal Telemático para Activos. Esto se puede completar en [Panel de Samsara](#) o en el [Aplicación para Administradores](#). También puede seguir el enlace en su correo electrónico de Pedido Enviado.

# 2a

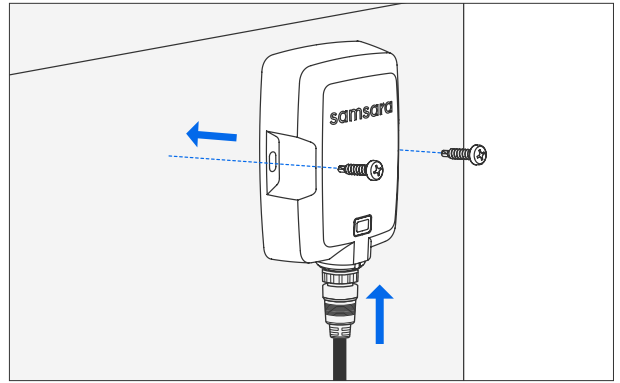

### INSTALACIÓN EN UBICACIÓN ESTÁNDAR

Al seleccionar una ubicación para su dispositivo, consulte las siguientes recomendaciones:

Verifique que el cable tenga el espacio adecuado para llegar al Terminal Telemático de Activos y a la conexión eléctrica. Asegúrese de que el terminal telemático de activos tenga una vista despejada del cielo. Evite instalar el dispositivo dentro de estructuras metálicas, como adentro de remolques metálicos. La colocación en tales estructuras puede afectar negativamente la conectividad celular y el GPS del dispositivo.

Fije el dispositivo telemático al activo utilizando los tornillos autorroscantes Núm. 6 proporcionados con un par de torsión máximo de 1.4 Nm (12.4 lbf-in). Si elige fijar el dispositivo con sus propios tornillos, use estas recomendaciones de tamaño de tornillos para evitar daños en las pestañas de montaje del dispositivo.

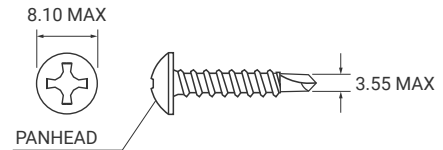

# 2b

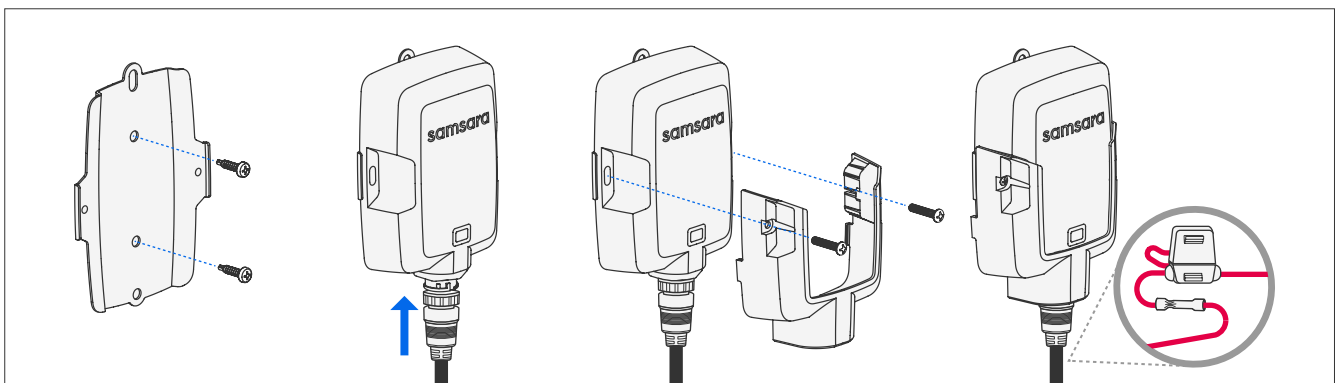

SI ESTÁ INSTALANDO EN UNA UBICACIÓN PELIGROSA, SIGA LAS SIGUIENTES RECOMENDACIONES:

Fije la placa de montaje a la superficie de montaje con los tornillos autorroscantes incluidos. Con el cable enchufado, ensamble el Terminal Telemático de Activos y la cubierta. Sujete con los dos tornillos para metales incluidos. Conecte los fusibles de 2 A incluidos entre el cable y las fuentes de alimentación.

**ADVERTENCIA: PELIGRO DE EXPLOSIÓN. NO CONECTAR NI DESCONECTAR CUANDO ESTÉ ENERGIZADO. NO DESCONECTE MIENTRAS EL CIRCUITO ESTÉ ENERGIZADO O A MENOS QUE EL ÁREA ESTÉ LIBRE DE CONCENTRACIONES INFLAMABLES.**

# 3a

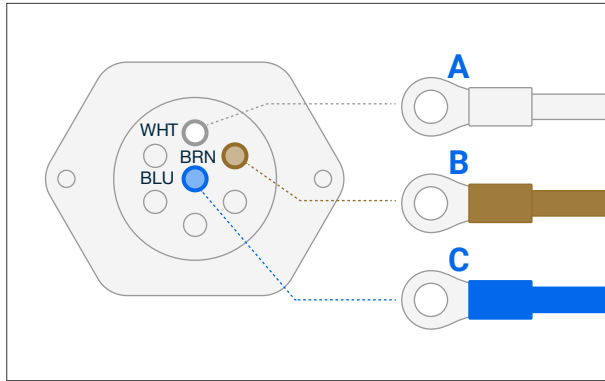

Cuando se instale en un remolque, conecta el cable al conector de 7 vías. Confirma los colores y las etiquetas de los cables, ya que pueden variar según el fabricante. Si se conecta a una fuente de alimentación diferente, sigue la guía de colores de cables a continuación:

- A** BLANCO – FONDO
- B** MARRÓN – ALIMENTACIÓN (LUCES DE MARCHA)
- C** AZUL – ALIMENTACIÓN (ABS)
- VERDE-BLANCO – ENTRADA (OPCIONAL)

# 3b

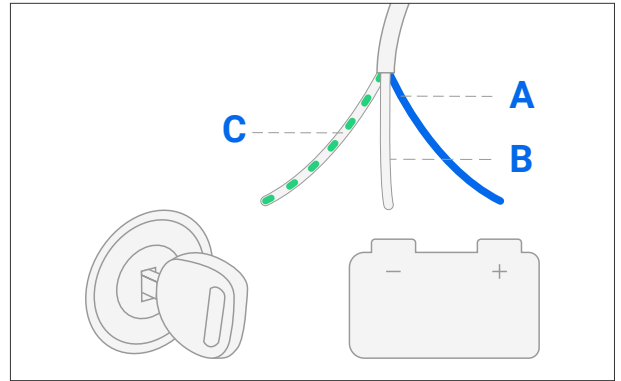

Para una instalación de equipo con alimentación, conecta el cable de "Entrada 0" a la alimentación o a cualquier señal donde desees hacer un seguimiento del uso. Sigue la guía de colores de cables a continuación:

- A** AZUL – ALIMENTACIÓN (ABS)
- B** BLANCO – TIERRA
- C** VERDE-BLANCO – IGNICIÓN
- MARRÓN – ENERGÍA (LUCES DE MARCHA)
- (OPCIONAL)

# 4

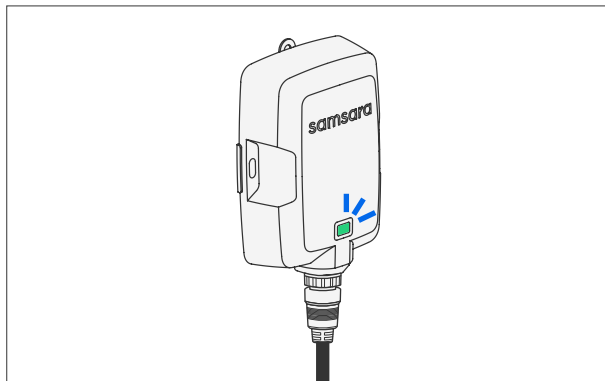

Después de conectar el terminal telemático de activos a la alimentación, verifica la conexión en el panel de control de Samsara.

Después de una conexión exitosa, el LED se volverá verde.

AG53: SÓLO UE		AG52: US, CA, MX		
<input type="checkbox"/>	Parpadear en blanco	<input checked="" type="checkbox"/>	Parpadear en verde	Primer arranque
<input checked="" type="checkbox"/>	Verde	<input checked="" type="checkbox"/>	Verde	GPS y LTE OK
<input checked="" type="checkbox"/>	Azul	<input checked="" type="checkbox"/>	Azul	Sin GPS, LTE bien
<input checked="" type="checkbox"/>	Rojo	<input checked="" type="checkbox"/>	Rojo	Sin GPS, sin LTE
<input checked="" type="checkbox"/>	Rojo	<input checked="" type="checkbox"/>	Ámbar	Sin LTE, GPS OK

## INFORMACIÓN IMPORTANTE SOBRE USO Y SEGURIDAD

Esta guía de instalación contiene información típica específica de los productos fabricados en el momento de su publicación. El contenido de esta guía no constituye una garantía y es sólo para efectos de referencia. Consulte las leyes y reglamentos locales aplicables para determinar cualquier restricción de instalación. Es responsabilidad del instalador cumplir con todas las leyes y reglamentos aplicables al instalar este equipo.

No intente reparar este producto, utilizar piezas de repuesto de terceros, ni modificarlo de ningún otro modo excepto de acuerdo con los manuales del producto o según las instrucciones de Samsara. No hacerlo puede causar daños a la propiedad, provocar lesiones físicas o anular la garantía del producto.

Cualquier instalación que no se ajuste a las instrucciones de la guía de instalación o a la documentación, o que no se ajuste a la clasificación IP o a las condiciones de funcionamiento recomendadas, puede provocar lesiones físicas o daños sustanciales. El incumplimiento de estas instrucciones podría provocar lesiones graves o la muerte.

Este hardware y cualquier software asociado pueden no ser compatibles con productos y/o servicios de terceros y pueden interferir con el funcionamiento o anular las garantías de dichos productos y/o servicios de terceros.

No instale ni ajuste el equipo mientras conduce o maneja el vehículo. No instale este equipo en un lugar que pueda interferir con la visibilidad del conductor o el funcionamiento de los controles del vehículo. No instale este equipo sobre o cerca de paneles de una bolsa de aire o dentro del radio de acción de una bolsa de aire.

No instale el equipo si el vehículo no esté asegurado. No instale el equipo con el vehículo encendido a menos que la guía de instalación le indique que lo encienda. El incumplimiento de las instrucciones de instalación puede causar lesiones físicas graves, daños al vehículo o al software y anular las garantías del vehículo o de otros productos de terceros.

Las baterías del equipo pueden tener una vida útil más corta si no se utilizan de conformidad con las instrucciones. No provoque un corto circuito, aplaste, desmonte, sobre caliente 60°C/140°F, incinere ni exponga la batería o su contenido al agua. No extraiga la batería del equipo para recargarla ni por ningún otro motivo, incluido su desecho. No suelde directamente a la celda de la batería. No utilice la batería si parece estar dañada.

Este producto incluye condensadores y baterías que pueden presentar un riesgo potencial de incendio, explosión, descarga eléctrica o quemadura. No toque ni se acerque a ningún condensador de este equipo.

Mantenga este equipo entre -40°C/-40°F a 60°C/140°F con alimentación externa, -20°C/-4°F a 60°C/140°F durante la descarga de la batería, 0°C/32°F a 45°C/113°F al cargar. La falta de mantener este equipo en el rango de temperatura especificado puede provocar riesgos de seguridad.

Si no se siguen las instrucciones de montaje, puede haber riesgo de lesiones físicas o daños sustanciales por la caída de objetos. En el caso de que se coloque el equipo en la pared de un edificio, compruebe si hay cables o tuberías antes de taladrar cualquier orificio.

Después de la instalación, este producto podrá cargar baterías en cualquier momento.



*SÍMBOLO DE PRECAUCIÓN, CONSULTE LAS ADVERTENCIAS*



*SÍMBOLO DC, PARA INDICAR CORRIENTE CONTINUA*

## KABELDIAGRAM

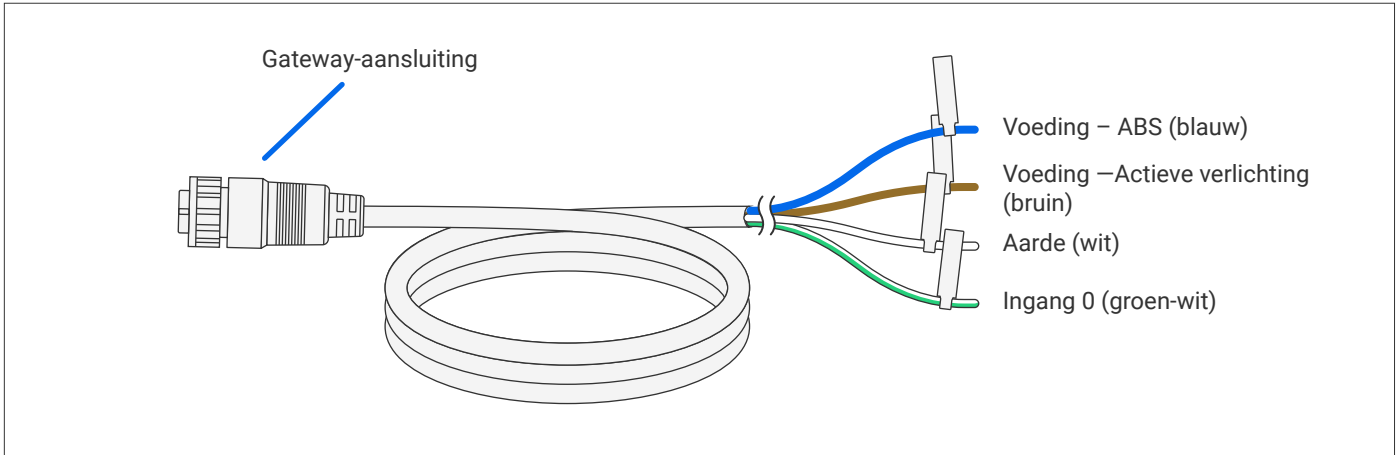

## DIT HEBT U NODIG (INSTALLATIE OP STANDAARDLOCATIE)

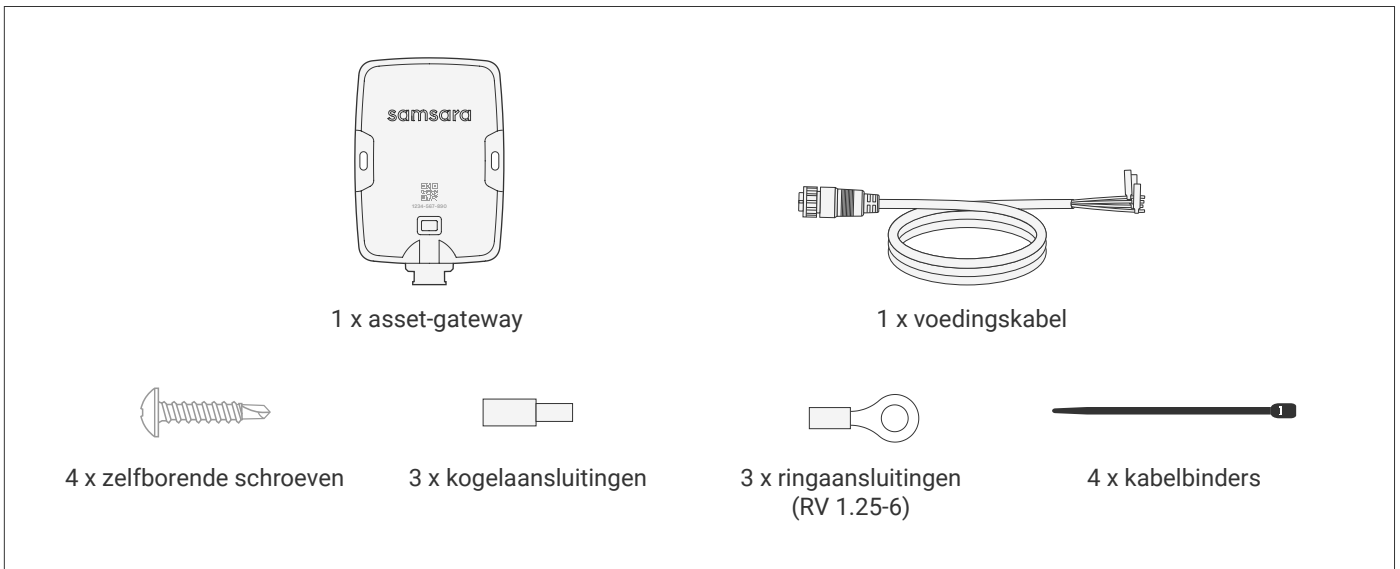

## ACC-AG-BHZB-ACCESSOIRES (OPTIONELE INSTALLATIE OP GEVAARLIJKE LOCATIES)

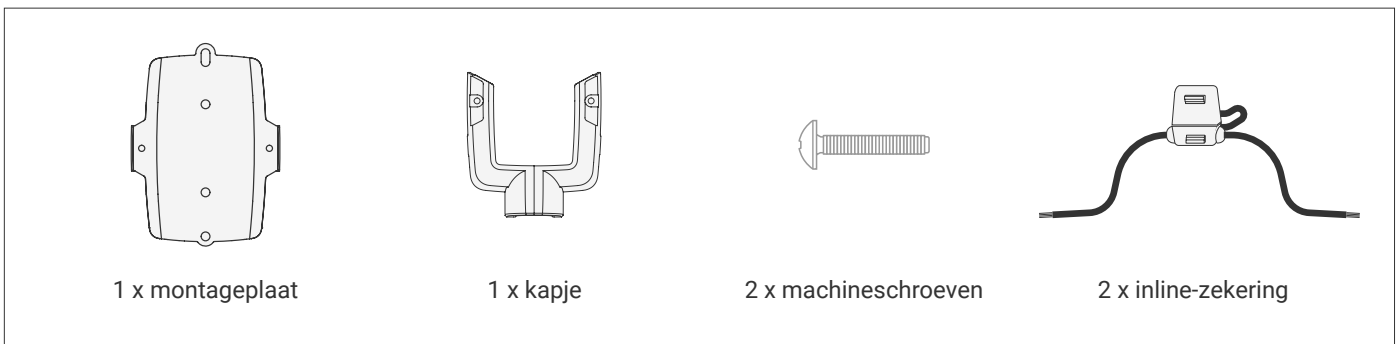

# 1

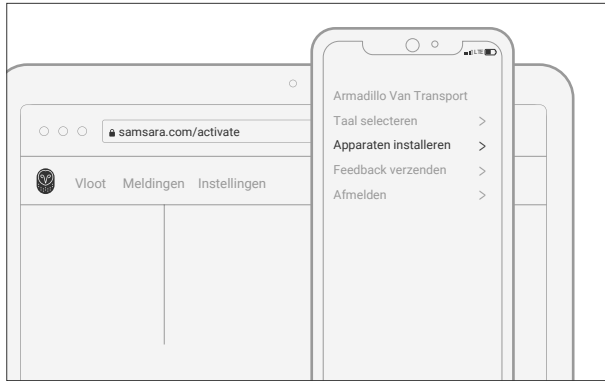

Activeer uw gateway voor activa. Dit kan worden gedaan via het [Samsara-Dashboard](#) of op de [Vloot-App](#). U kunt ook de link volgen in de e-mail met bestelling verzonden.

# 2a

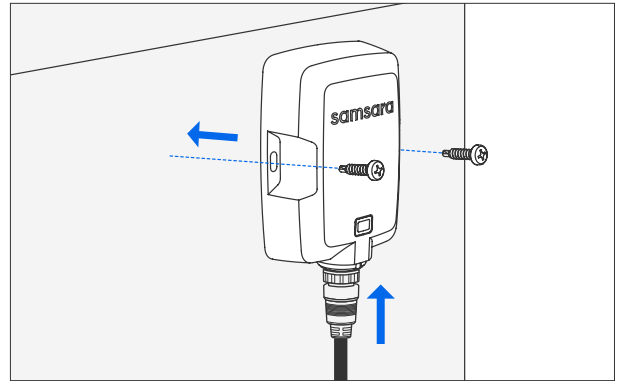

## STANDAARD LOCATIE-INSTALLATIE

Raadpleeg de volgende tips bij het selecteren van een locatie voor uw apparaat:

Controleer of de kabel voldoende speling heeft om de Asset-Gateway en de elektrische aansluiting te bereiken. Zorg ervoor dat de Asset-Gateway vrij zicht op de hemel heeft. Installeer het apparaat niet in metalen constructies, zoals metalen aanhangwagens. Plaatsing in dergelijke structuren kan de cellulaire en GPS-connectiviteit van het apparaat negatief beïnvloeden.

Bevestig de gateway aan het de activa met de bijgeleverde zelfborende schroeven nummer 6 met een maximumkoppel van 1.4 Nm (12.4 lbf-in). Als u ervoor kiest om het apparaat met uw eigen schroeven vast te zetten, gebruik dan deze aanbevelingen voor de grootte van de schroeven om schade aan de bevestigingslipjes van het apparaat te voorkomen.

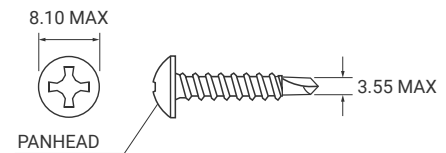

# 2b

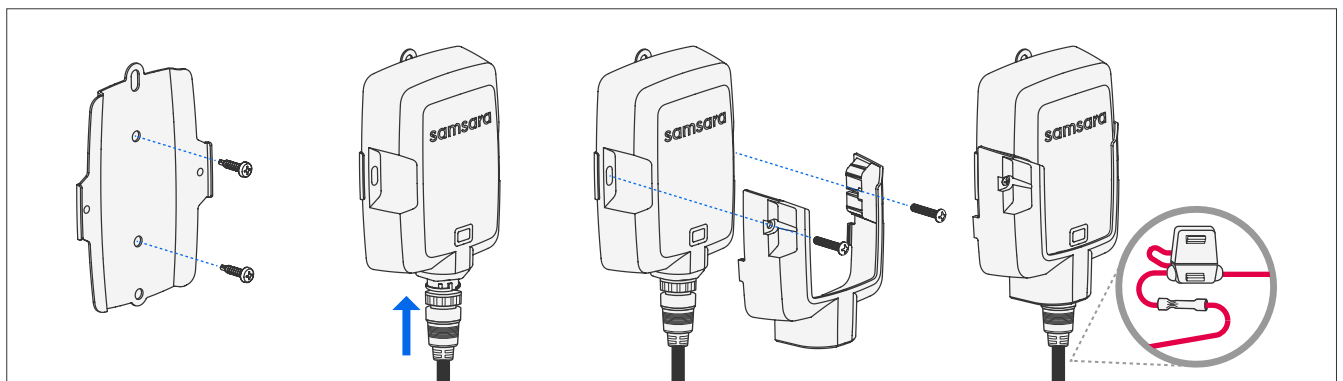

ALS U OP EEN GEVAARLIJKE LOCATIE INSTALLEERT, GEBRUIK DAN DE VOLGENDE AANBEVELINGEN:

Bevestig de montageplaat met bijgeleverde zelfborende schroeven op het montageoppervlak. Zet de Asset-Gateway en het deksel in elkaar met de kabel aangesloten. Zet vast met de twee meegeleverde machineschroeven. Sluit de meegeleverde 2A-zekeringen aan tussen de kabel en de voedingsbron(nen).

**WAARSCHUWING—EXPLOESIEGEVAAR. NIET AANSLUITEN OF LOSKOPPELEN WANNEER ER SPANNING IS. NIET LOSKOPPELEN WANNEER HET CIRCUIT ONDER SPANNING IS OF TOT DE RUIMTE VRIJ IS VAN ONTVLAMBARE CONCENTRATIES.**

# 3a

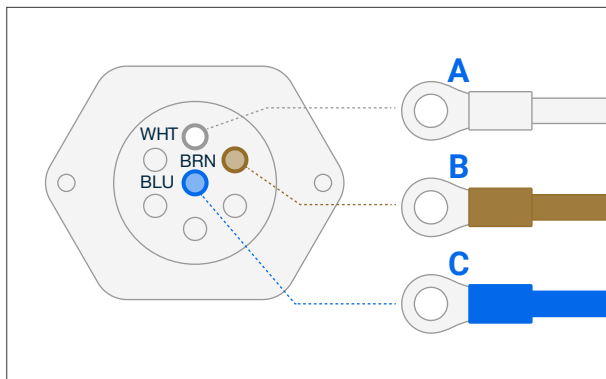

Sluit de kabel aan op de 7-polige stekker wanneer u het systeem installeert op een trailer. Controleer de kleuren en labels van de bedrading; deze kunnen per fabrikant verschillen. Volg de onderstaande instructies voor de kleuren van de bedrading als u het apparaat op een andere voedingsbron aansluit:

- A** WIT – AARDE
- B** BRUIN – VOEDING (ACTIEVE VERLICHTING)
- C** BLAUW – VOEDING (ABS)
- GROEN-WIT – INGANG (OPTIONEEL)

# 3b

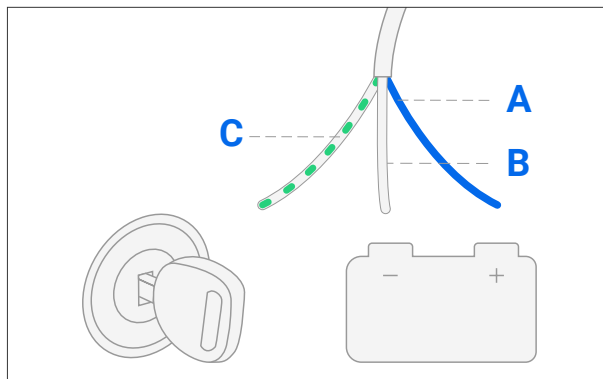

Sluit voor de installatie van apparatuur met voeding de 'Ingang 0'-draad aan op het contactsignaal of op een ander signaal waarvan u het gebruik wilt volgen. Volg de onderstaande instructies voor de kleuren van de bedrading:

- A** BLAUW – VOEDING (ABS)
- B** WIT – AARDE
- C** GROEN-WIT - CONTACT
- BRUIN - VOEDING (ACTIEVE VERLICHTING)
- (OPTIONEEL)

# 4

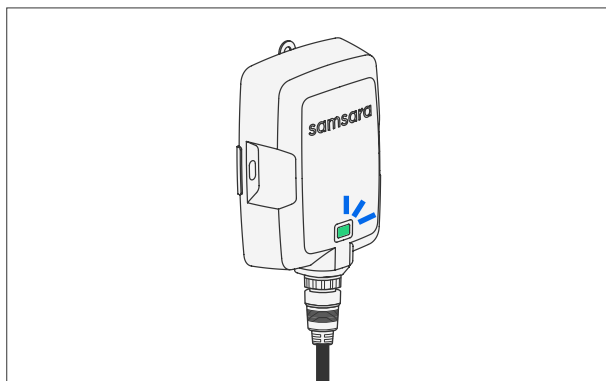

Controleer de verbinding op het Samsara-dashboard nadat u de asset-gateway op de voeding hebt aangesloten.

Als de verbinding is geslaagd, wordt het ledlampje groen.

AG53: ALLEEN EU		AG52: US, CA, MAX	
<input type="checkbox"/>	Wit knipperen	<input checked="" type="checkbox"/>	Groen knipperen
<input checked="" type="checkbox"/>	Groen	<input checked="" type="checkbox"/>	Groen
<input checked="" type="checkbox"/>	Blauw	<input checked="" type="checkbox"/>	Blauw
<input checked="" type="checkbox"/>	Rood	<input checked="" type="checkbox"/>	Rood
<input checked="" type="checkbox"/>	Rood	<input checked="" type="checkbox"/>	Oranje
			Eerste opstart
			Gps en LTE oké
			Geen gps, LTE oké
			Geen gps, geen LTE
			Geen LTE, gps oké



## BELANGRIJKE INFORMATIE OVER VEILIGHEID EN GEBRUIK

Deze installatiegids bevat specifieke informatie voor producten die op het moment van publicatie zijn geproduceerd. De inhoud van deze gids vormt geen garantie en dient alleen als naslag. Raadpleeg de toepasselijke lokale wetten en verordeningen om eventuele installatiebeperkingen te bepalen. Het is de verantwoordelijkheid van de gebruiker om alle toepasselijke wetten en verordeningen na te leven bij het installeren van dit product.

Probeer dit product niet te repareren, gebruik dit product niet met vervangende onderdelen van derden en wijzig dit product niet op een andere manier, behalve in overeenstemming met producthandleidingen of zoals anderszins geïnstrueerd door Samsara. Als u dit niet doet, kan dit tot schade aan eigendommen of lichamelijk letsel leiden of uw productgarantie tenietdoen.

Elke installatie die niet in overeenstemming is met de instructies in de installatiehandleiding of anderszins in de documentatie of anders dan beschreven door de relevante IP-classificatie of aanbevolen bedrijfsomstandigheden, kan leiden tot lichamelijk letsel of materiële schade. Het niet opvolgen van deze aanwijzingen kan ernstig letsel of de dood tot gevolg hebben.

Dit product en bijbehorende software zijn mogelijk niet compatibel met producten en/of diensten van derden en kunnen de werking van dergelijke producten en/of diensten van derden verstoren of garanties voor dergelijke producten en/of diensten van derden ongeldig maken.

Installeer of pas het product niet aan tijdens het rijden of bedienen van het voertuig. Installeer het product niet op een plek die het zicht van de bestuurder of de bediening van het voertuig kan belemmeren. Installeer het product niet op of in de buurt van airbagpanelen of binnen het bereik van een airbag.

Installeer het product niet terwijl het voertuig in beweging is. Installeer het product niet terwijl het voertuig is ingeschakeld, tenzij de installatiegids opdracht geeft het voertuig in te schakelen. Het niet opvolgen van de installatie-instructies kan leiden tot ernstig lichamelijk letsel, schade aan het voertuig of het product en het vervallen van de garantie op het voertuig of andere producten van derden.

Batterijen in het product kunnen een kortere levensduur hebben als ze niet volgens de instructies worden gebruikt. De batterij of de inhoud ervan niet kortsluiten, verpletteren, uit elkaar halen, verhitten boven 60°C/140°F, verbranden of blootstellen aan water. Verwijder de batterij niet uit het product om deze op te laden of om een andere reden, zoals bij het weggooien. Soldeer niet rechtstreeks aan de batterijcel. Niet gebruiken als de batterij beschadigd is.

Dit product omvat condensatoren en batterijen, die een mogelijk gevaar voor brand, explosies, elektrische schokken of verbranding kunnen opleveren. Raak geen condensatoren aan en kom niet in de buurt van de condensatoren in dit product.

Bewaar en gebruik dit product tussen -40°C/-40°F tot 60°C/140°F extern gevoed, -20°C/-4°F tot 60°C/140°F ontladen op batterij, 0°C/32°F tot 45°C/113°F opladen. Als het product niet binnen het gespecificeerde temperatuurbereik wordt gehouden, kan dit veiligheidsrisico's opleveren.

Als de montage-instructies niet worden opgevolgd, bestaat het risico op lichamelijk letsel of materiële schade door vallende voorwerpen. Als u het product aan een muur monteert, controleer dan of er bedrading of leidingen aanwezig zijn voordat u gaten boort.

Na installatie kan dit product op elk moment batterijen opladen.



**WAARSCHUWINGSSYMBOL, RAADPLEEG DE WAARSCHUWINGEN**



**DC-SYMBOL OM GELIJKSTROOM AAN TE DUIDEN**